

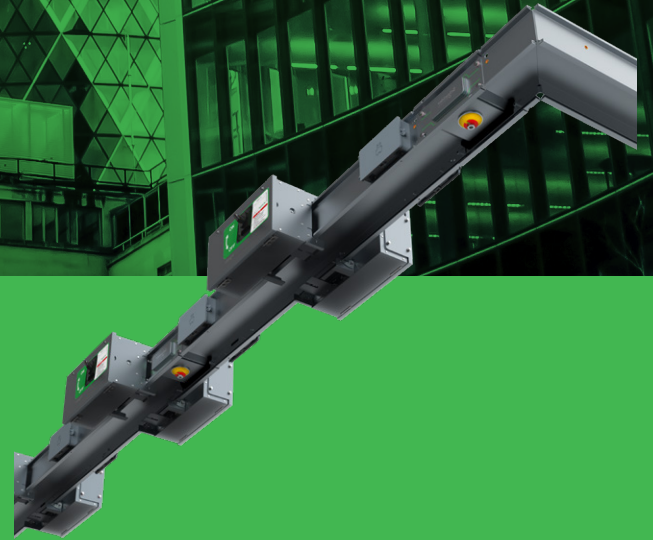

I-LINE™ H系列 高电流母线槽系统 (400A-5000A)

产品目录



www.se.com/cn

Life Is On

Schneider
Electric™
施耐德电气



关于施耐德电气

施耐德电气是全球能效管理和自动化领域的专家，致力于为客户提供安全、可靠、高效、经济以及环保的能源和过程管理。集团 2017 财年销售额为 247 亿欧元，在全球 100 多个国家拥有超过 14.2 万名员工。从简单的开关产品到复杂的运营系统，我们的技术、软件和服务帮助客户管理和优化运营，通过互联互通的科技助力产业优化，改善城市生态，丰富人们的生活。

在施耐德电气，我们称之为：**Life Is On**

施耐德电气中国

- 中国已经成为集团在全球第二大市场
- 在中国拥有超过 17000 名员工
- 3 个主要研发中心和 1 个施耐德电气研修学院
- 23 家工厂、8 个物流中心、9 个分公司和 37 个办事处遍布全国

目 录

02	公司介绍
06	产品概览
09	特征描述
12	数字化模块
13	参数概览
14	应用场合
15	选型指引
17	型号编制规则
20	产品型号
24	规格尺寸

施耐德 (广州) 母线有限公司

施耐德电气-I-LINE™ 系列母线由施耐德 (广州) 母线有限公司生产, 为您提供低压密集型母线槽系统及丰富的插接、配件单元。I-LINE™ 系列母线作为施耐德母线的经典产品, 具有优秀的灵活性和完美的兼容性、安装简便、快捷、免维护, 在全球拥有超过45年的成功应用经验。

任您对比分析, 施耐德母线将是您的最佳选择!



施耐德母线自诞生以来, 在世界范围内的销售数量已超过地球赤道周长40,075km, 并已开始第二次环球之旅。



Canalis系列母线槽系统最早于1955年在法国研发成功并供应市场, 现在位于法国Dijon的Canalis母线工厂成立于1972年, 属于ISO9001和ISO14001认证企业, 主要向欧洲客户提供产品和服务。



早在1961年, I-LINE™系列母线槽系统由Square D在美国俄亥俄州的Oxford研发成功并开始生产。作为施耐德电气旗下主要品牌之一, Square D在母线槽各种应用领域获得了全球范围内的广泛认可。



施耐德(广州)母线有限公司成立于1997年, 总投资额超过1300万美元, 是按照施耐德电气全球工厂统一标准, 设在亚太地区的专业母线槽研发和生产基地, 主要面向亚太地区和中东客户。在十余年的发展历程中, 施耐德母线以先进的技术、卓越的品质和完善的服务领跑于母线槽行业, 是业内公认的母线槽第一品牌。



施耐德（广州）母线有限公司实现精益生产和全面质量管理，秉承六西格玛理念，追求产品质量零缺陷目标。公司是母线槽行业最早通过ISO9001，ISO14001和OHSAS18001的认证企业，也是国内唯一一家获得UL857产品认证的企业。

以客户为中心的服务体系

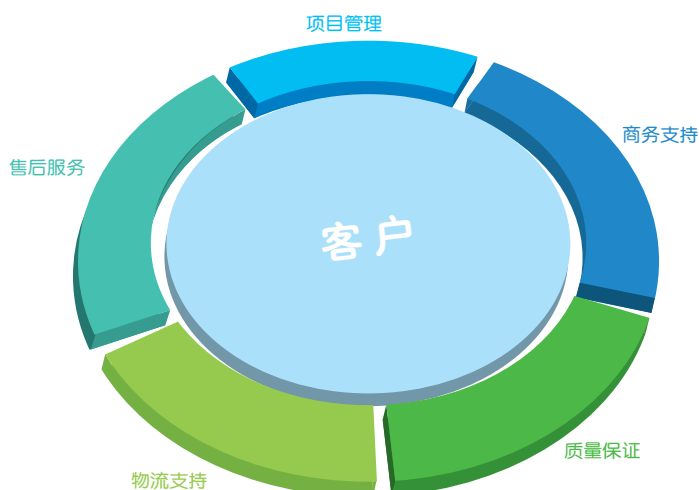

施耐德母线整体解决方案

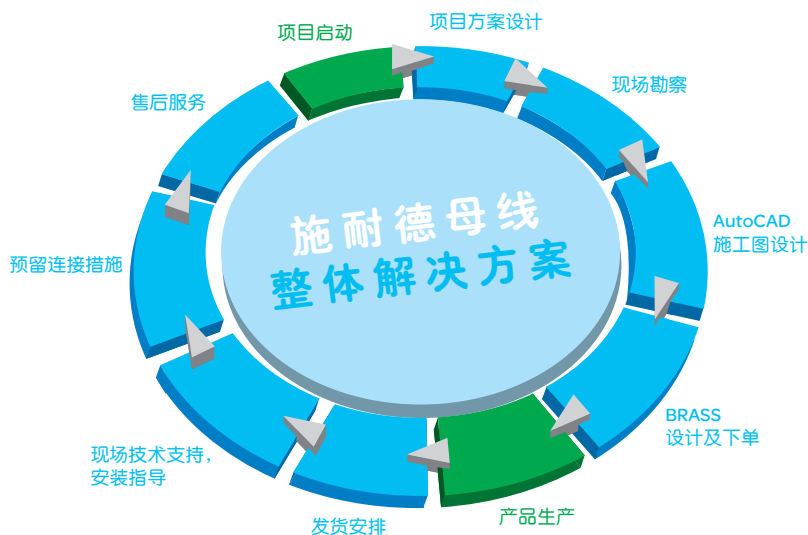

施耐德母线为客户
提供从母线的设计
咨询到现场测量、
安装指导、产品维
护等方面的整体解
决方案，大大节省
您的时间、资金和
项目运营成本。

领先的技术优势

位于美国、法国的研发中心拥有近50年的母线槽系统设计经验，通过完善的OCP流程进行产品研发，以安全、节能、高效的设计理念引领母线槽技术的发展方向。



位于美国、法国和中国的技术研发中心，聚集了全球顶尖的技术专家，保证全球多个工厂技术质量同步



与美国原厂相同的完善的OCP设计流程使每件产品得到充分的验证与试验，将人性化设计与可靠性设计完美结合

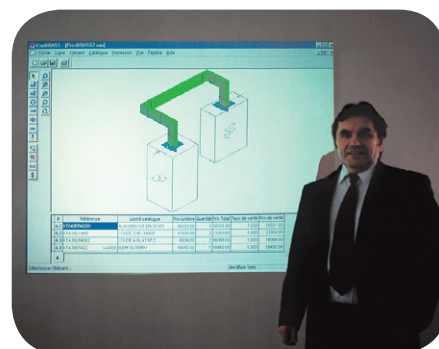

先进的Brass软件可自动完成从母线总体走向到部件细节的设计，为您提供更准确、更快捷、更直观的设计和更优化的配电解解决方案

先进的制造工艺

引进美国原厂的技术和工艺，结合SAP资源管理系统，形成高效、柔性、可控的MES生产系统，确保每一段母线均具有国际一流品质。



德国进口的TruPunch数控车床，确保母线钣金零件的加工精度，使产品质量更可靠



德国进口的Wagner自动喷粉系统，采用静电喷涂工艺喷涂环氧树脂，将母线槽的防腐性能提高到新的高度，超过1000小时盐雾腐蚀试验十级标准



无尘净化正压车间，有效保证母线在装配过程中不受灰尘及其他杂质污染，完全达到母线设计性能要求

严格的质量控制

以完备的测试手段为依托，按照6σ质量要求，严格过程控制和全程检验，保证产品出厂零缺陷。

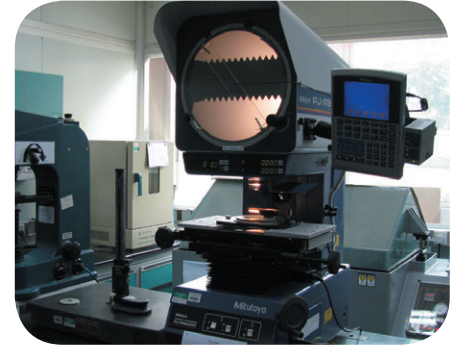

施耐德电气位于上海的电气实验室，确保亚太地区施耐德电气产品的安全性和可靠性

施耐德每一条母线在出厂前均经过直流7500V高压或交流2200V高压测试，将100%合格的产品交给客户

专业、严格的材料检验流程，加上日本、德国进口的检测设备，确保母线原材料质量合格

全面的项目管理

公司拥有一支专业的项目工程师队伍，致力于为客户提供全方位的工程管理服务，包括产品培训、现场测量、方案制订，安装及调试督导等全方位的项目管理。



施耐德电气经过专业培训的母线产品工程师，为客户在母线设计选型、技术咨询、方案评估等方面提供全面的技术支持

位于北京、上海、广州、武汉，成都、西安等地的项目管理部拥有获得美国PMP认证的项目管理工程师为您提供华北、华东、华南各区域的专业项目管理服务，使您的项目运行更稳定，成本更低

施耐德电气所生产的每段母线都有明确的生产编号，可以可靠跟踪控制产品质量；全面的客户满意度调查和定期客户回访制度有效的建立了施耐德母线与客户沟通的桥梁，让我们及时倾听到您的声音

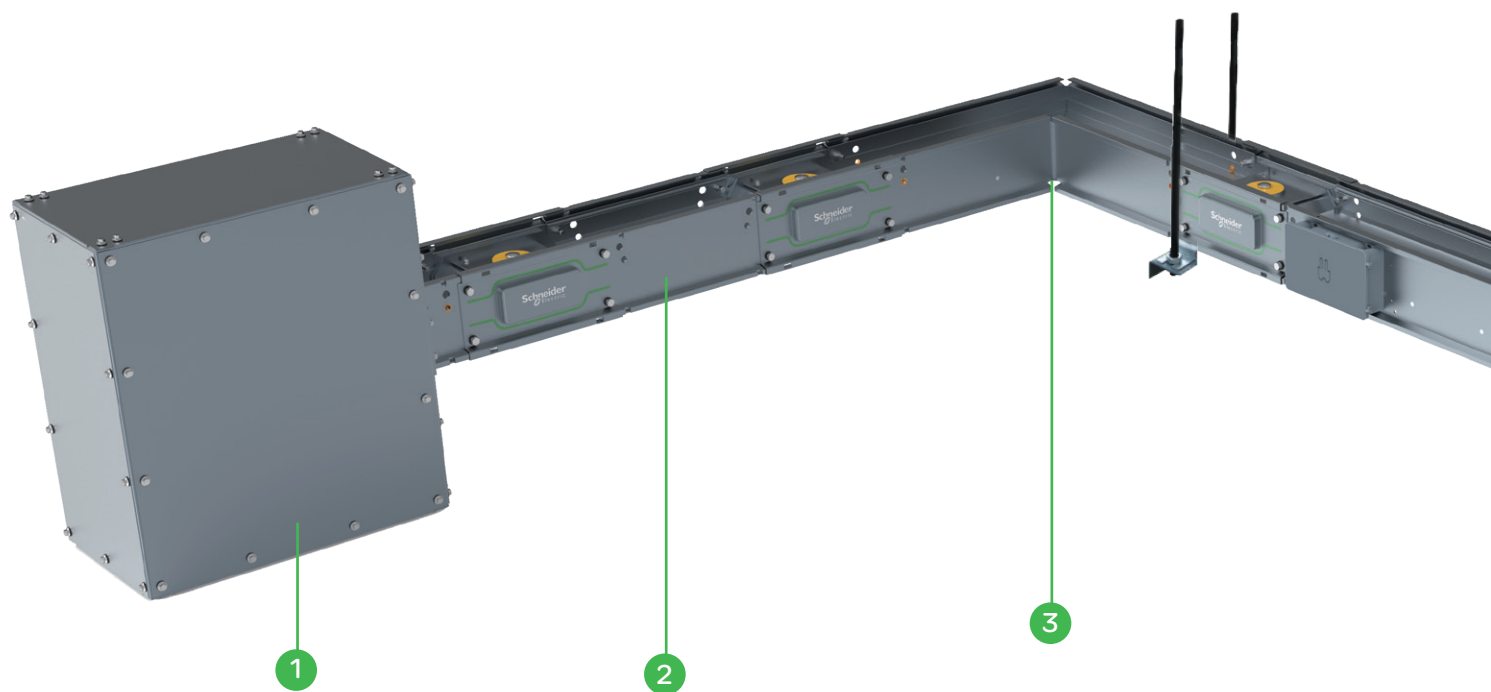

1 馈电单元

包括电缆馈电箱，法兰通过电缆或铜板向母线槽供电。

2 直身段

分为馈线式、上升式、插入式。从400A至5000A共11个电流等级。

3 弯头

包括平面弯头，立式弯头，T型弯头，特殊角度弯头，组合弯头等，用于改变母线走向。

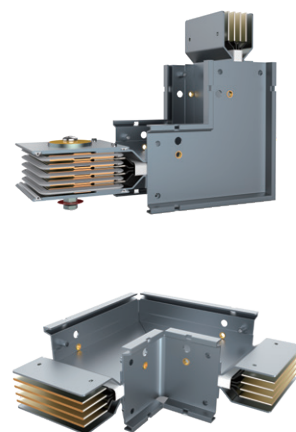
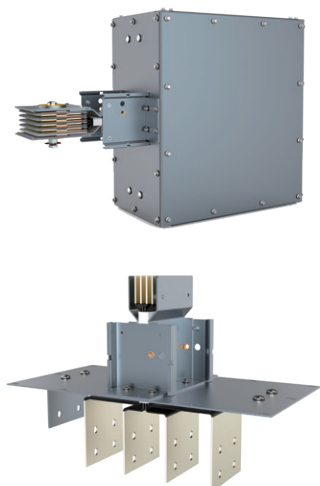

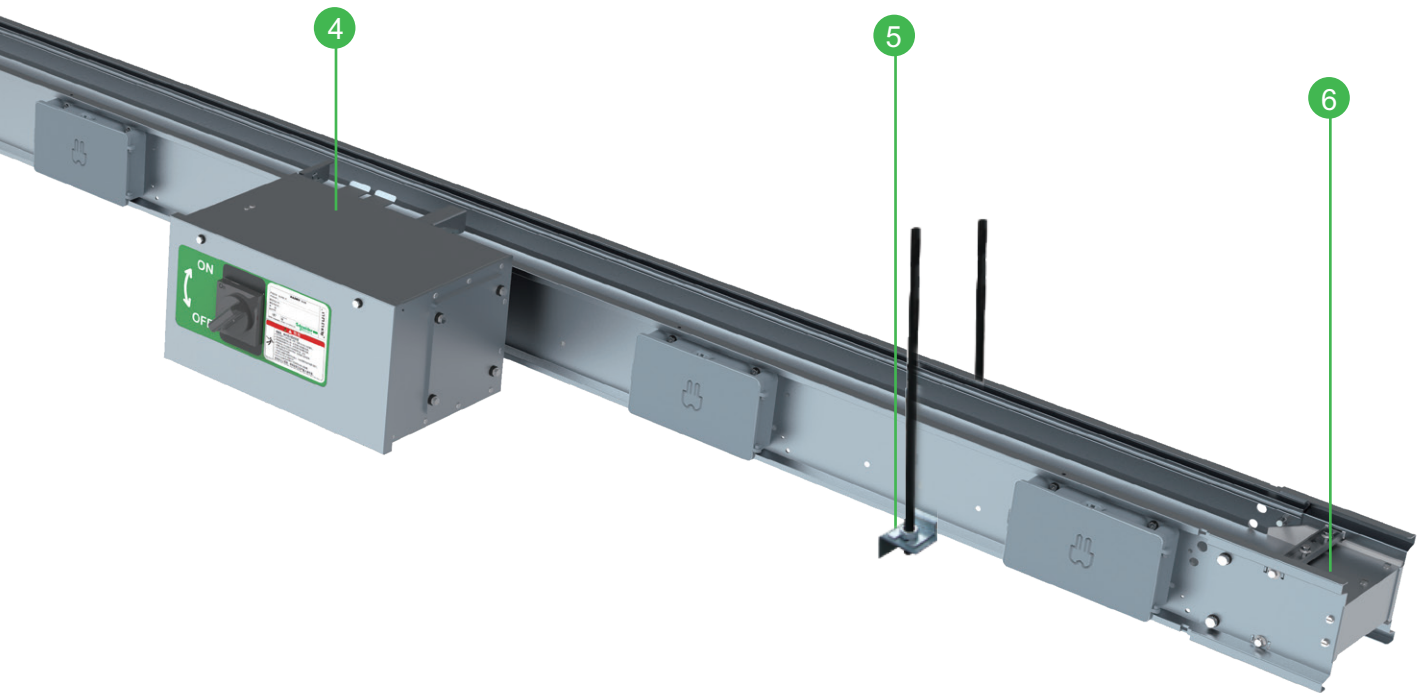

4 插接单元
包括采用熔断器和断路器保护两种类型，额定电流从 15A 至 1000A。

5 安装支架
在水平或垂直方向上固定母线槽。

6 终端封
用于保护母线槽末端。

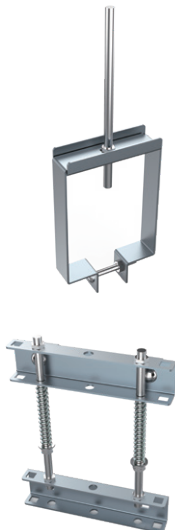



施耐德电气专注提升 I-LINE 系列母线槽的可靠性能，创造了极致安全记录。
全新 I-LINE™ H 高电流母线，凭借独有的安全热插拔，极致防护及一体化地线设计，带来工业级母线超强容错新体验！

安全可靠，适应性强



优质铜导体，全长镀银



优质绝缘材料，
100% 出厂检验



超越 IP 测试的要求，通过
消防喷淋 1 小时测试



创新的外壳设计，能
适应任意安装方向

主动运维



可实现母线温度、湿度
及电气参数监测



EcoStruxure™ Power 智能
配电系统，提供故障预报警
和定位

灵活扩展



“即插即用”的插接口
及插接箱



真正安全的热插拔技术，
保证人员和系统的安全

特征描述

符合标准

GB/T 7251.6
IEC 61439-2



产品认证

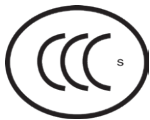

高品质的导体

带电导体采用高纯度电解铜，导体表面全长镀银，提高了导体抗氧化腐蚀能力，并降低了接触阻。



优秀的绝缘材料

I-LINE™ H 系列母线槽采用杜邦公司生产的聚酯胶片作为绝缘材料，绝缘等级为 B 级 130 度。端部采用绝缘等级更高的 F 级（155 度）黑胶作为固定和加强绝缘。阻燃性能符合 UL94 标准要求，是一种安全环保的无卤绝缘材料。

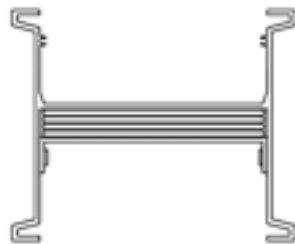

“三明治”结构

导体紧密排列，整体散热，母线槽具有更低的温升值；母线槽结构紧凑，占用的建筑物空间更小。

全封闭外壳

- 全封闭结构，提高了母线的防护等级，减少了灰尘在母线槽内的积聚；安全消除了人体触电的可能；
- “三明治”结构的导体，配合全封闭的外壳，共同形成了整体散热的传播途径，散热效果更好；
- M 型的铝合金外壳，兼具灵巧性和承重性，更多吸收和缓冲来自外界的冲击。
- 静电喷涂聚酯粉末，具有优秀的耐腐蚀性能。

连续地线形式

I-LINE™ H 系列母线槽提供 6 大电气系统，不同材质不同容量的地线形式可供选择，无论何种地线形式全长无断点，保证地线的整体性和连续性。

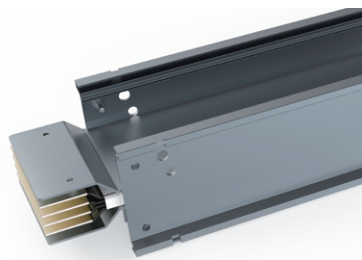

特征描述

I-LINE™ H 系列母线槽系统适用于需要高效安全输配电的场合，如工业厂房，数据中心，商业楼宇以及变配电室等。安装施工速度快，易于维护，配电质量高，是综合性能高的配电选择。

额定工作参数

I-LINE™ H 系列母线槽系统额定工作电压为 1000V，额定绝缘电压为 1000V。额定工作电流为 400A 至 5000A；当母线槽安装角度发生变化时，不会影响母线槽的散热效率，不但无需考虑降容问题，而且在立式安放时，母线载流能力还有所提高。

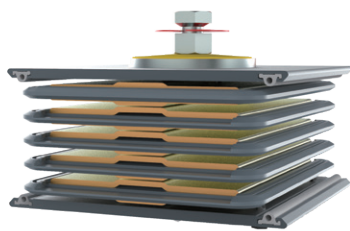
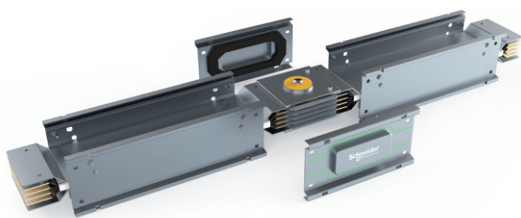

EZ 连接头

- 连接头采用活动式设计，方便维修时拆卸或形成电气隔离；
- 采用螺栓紧固，辅助以碗形垫片将压力均匀地分散在接触面上；
- 连接头部位采用电镀银接触面，双面搭接。并增大导体的截面，确保连接头具有良好的流性能；
- 绝缘隔板的边缘增加凹凸沟槽，增大爬电距离；
- 连接头限位设计，提升安装效率和质量。

VISI - TITE 力矩控制螺栓

- 螺栓具有力矩控制和指示功能；
- 采用双螺头设计，安装时，使用普通扳手，将第一个螺头旋紧至断掉，表示力矩已经达到规定值。
- 同时，一个醒目的红色指示牌会脱落，方便检查。
- 螺栓可以在维护时重复使用。

短路耐受强度测试

为适应当今工商业建筑对配电系统高可靠性的要求，I-LINE™ H 系列母线槽的设计提供了高短路耐受强度性能。

低电压降，低损耗

I-LINE™ H 系列母线槽由于采用高品质的镀银铜导体及优化的结构设计，因此具有低电压降和低线路损耗的优点。

防护等级

I-LINE™ H 系列母线防护等级有 IP54/55/65 可供选择，以配合不同的需求。

通过 GB50084 消防喷淋 1 小时的测试，适应恶劣的安装和使用环境。

➤ 特征描述

I-LINE™ H 系列插接箱可采用断路器或熔断器保护

采用施耐德电气 Compact 系列断路器的插接箱电流等级为 16A-1000A；采用施耐德电气 Easypact 系列断路器插接箱电流等级为 16A-100A。

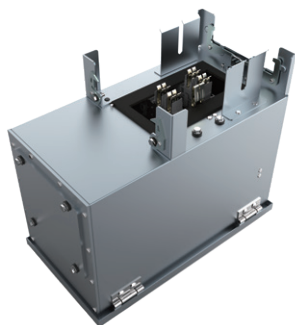

插接口

I-LINE™ H 系列母线槽插接口可单面或双面布置，插接口数量和间距可根据现场需要灵活组合。

保护功能

采用施耐德原装保护元件的插接箱，具有完备的过载保护和短路保护能力，并提供接地故障保护功能。其分断能力高达 150kA，机械寿命高达 5 万次。

插接爪

插接箱插接爪采用弹性的双金属结构直接与母线导体插接。接触面全部镀银，保证合适的接触力矩和较小的接触电阻。

安全性能

插接箱的所有带电部件均配备了有效的电气隔离。插接箱安装时，其地线先于相线与母线接通，插接箱拆卸时，地线最后断开。

插接箱设有三重安全联锁功能，插接箱未安装到位时，断路器无法合闸；在正常通电状态下，插接箱箱门无法打开；插接箱箱门打开状态下，断路器无法合闸。

智能母线数字化模块

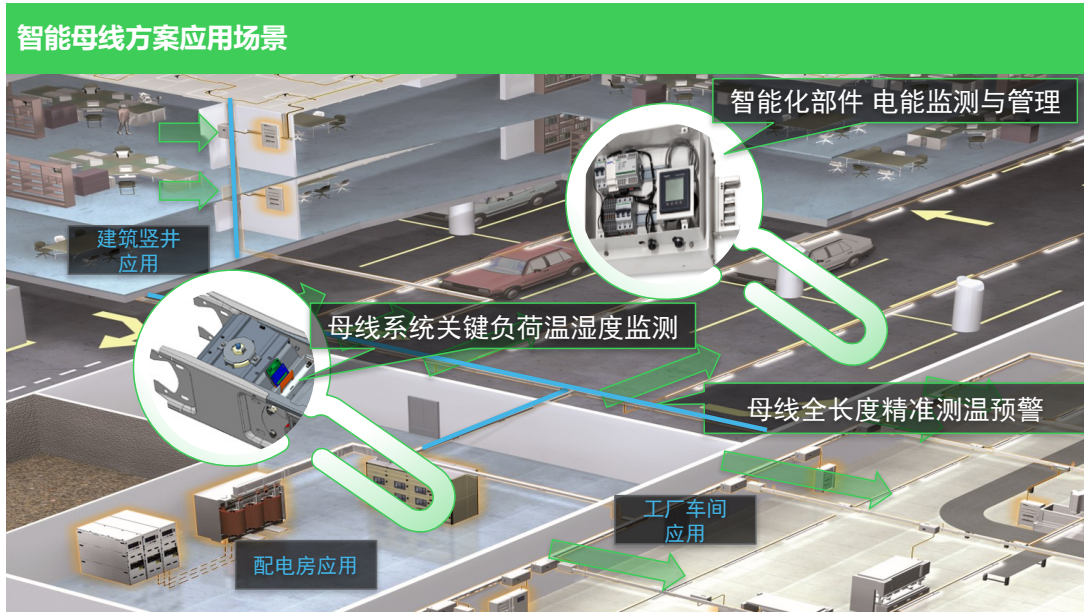

> 智能母线电能监测模块

通过智能化模块，实现对母线回路及区域设备进行全电气参数的监测（监测参数有：电流、电压、功率、谐波等）；
 通过智能化的模块，实现负载设备的电能监测，获取整个智能母线系统清晰的能耗情况；
 通过智能化的模块，实时监测设备运行状态，监控保护设备的老化情况，为主动式运维及系统分析提供数据基础。

> 智能母线分布式精准测温模块

通过分布式精准测温模块，实现对母线槽设备温度变化的实时监控，实现全长度故障点的预报警及精准定位；
 分布式精准测温模块采用脉冲光源采集温度信号，数据传输灵敏、稳定可靠；
 通过分布式精准测温模块，实现母线槽系统故障预防功能，在故障发生之前给出预报警，实现主动运行维护，降低故障及断电风险。

> 智能母线无线温湿度监测模块

通过无线温湿度监测模块，可根据需求针对关键负载设备实现定点温湿度监测，实时获取设备运行状态；
 通过无线温湿度监测模块，可解决由于空间不便、维护不便等因素导致部分负荷无法被监测的问题。模块整体无需配置外置电源，测温可根据客户需求灵活扩展
 无线温湿度监测模块采用工业级无线 Zigbee 通信传输，组网灵活，传输稳定可靠。

额定电流	A	400	630	800	1000	1250	1600	2000	2500	3150	4000	5000	
额定工作电压	V	1000	1000	1000	1000	1000	1000	1000	1000	1000	1000	1000	
额定绝缘电压	V	1000	1000	1000	1000	1000	1000	1000	1000	1000	1000	1000	
频率	Hz	50	50	50	50	50	50	50	50	50	50	50	
外壳防护等级		IP65/55/54											
额定短时耐受电流(I _{cw})	kA	30	30	30	50	50	65	80	80	100	120	120	
额定峰值短路电流(I _{pk})	kA	63	63	63	105	105	143	176	176	220	264	264	
导体电阻													
电阻(R ₂₀)	mΩ/m	0.130	0.098	0.076	0.058	0.043	0.033	0.026	0.020	0.016	0.012	0.009	
电阻(满载)	mΩ/m	0.137	0.123	0.097	0.075	0.055	0.042	0.033	0.026	0.021	0.016	0.012	
电抗(X)	mΩ/m	0.039	0.035	0.028	0.021	0.015	0.018	0.014	0.010	0.006	0.006	0.005	
阻抗(Z)	mΩ/m	0.142	0.128	0.101	0.078	0.057	0.045	0.036	0.028	0.022	0.017	0.013	
地线													
电阻(故障时)	mΩ/m	0.670	0.626	0.484	0.381	0.269	0.211	0.169	0.136	0.106	0.126	0.054	
电压降(环境温度40°C, 满载, 负载分布系数为1)													
功率因数	1	V/m	0.095	0.134	0.134	0.130	0.119	0.115	0.115	0.113	0.115	0.111	0.104
	0.95	V/m	0.099	0.139	0.140	0.135	0.123	0.125	0.124	0.120	0.119	0.118	0.114
	0.9	V/m	0.097	0.137	0.138	0.133	0.121	0.125	0.124	0.120	0.117	0.118	0.114
	0.85	V/m	0.095	0.134	0.135	0.130	0.118	0.124	0.123	0.119	0.115	0.116	0.113
	0.8	V/m	0.092	0.130	0.131	0.126	0.115	0.122	0.121	0.116	0.111	0.114	0.112
电压降(环境温度20°C, 满载, 负载分布系数为1)													
功率因数	1	V/m	0.087	0.123	0.124	0.120	0.110	0.106	0.105	0.104	0.105	0.102	0.096
	0.95	V/m	0.091	0.129	0.130	0.125	0.114	0.116	0.115	0.112	0.110	0.110	0.106
	0.9	V/m	0.090	0.128	0.128	0.123	0.113	0.117	0.116	0.112	0.109	0.110	0.107
	0.85	V/m	0.088	0.125	0.126	0.121	0.110	0.116	0.115	0.111	0.107	0.109	0.106
	0.8	V/m	0.086	0.122	0.122	0.117	0.107	0.114	0.114	0.109	0.104	0.107	0.105
温度系数													
环境温度	40°C		1	1	1	1	1	1	1	1	1	1	1
	45°C		0.94	0.94	0.94	0.94	0.94	0.94	0.94	0.94	0.94	0.94	0.94
	50°C		0.89	0.89	0.89	0.89	0.89	0.89	0.89	0.89	0.89	0.89	0.89
	55°C		0.83	0.83	0.83	0.83	0.83	0.83	0.83	0.83	0.83	0.83	0.83
	60°C		0.78	0.78	0.78	0.78	0.78	0.78	0.78	0.78	0.78	0.78	0.78
	65°C		0.72	0.72	0.72	0.72	0.72	0.72	0.72	0.72	0.72	0.72	0.72
	70°C		0.67	0.67	0.67	0.67	0.67	0.67	0.67	0.67	0.67	0.67	0.67

电压降计算

表中数据为 50Hz 集中负载三相平衡情况下的平均线间电压降测量值, 其它情况下应特别处理:

$$\Delta V = \alpha \times \sqrt{3} \times L \times I \times (R \times \cos\phi + X \times \sin\phi) \times 10^{-3} V$$

ΔV: 电压降(V)

α: 负载分布系数

L: 线路长度(m)

I: 线路电流(A)

R: 电阻(mΩ/m)

X: 电抗(mΩ/m)

cosφ: 功率因数

负载分布系数

α

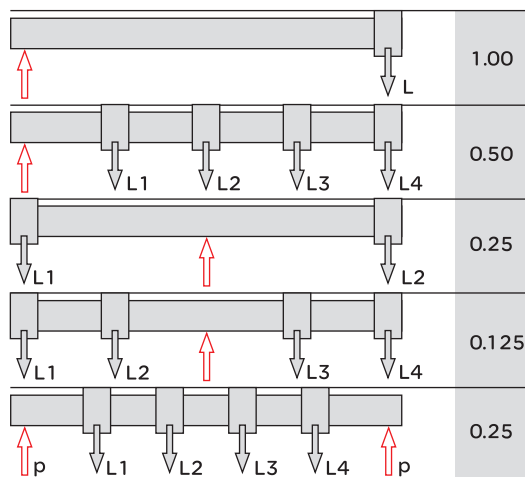

P: 电源

L, L1, L2, L3, L4: 负载

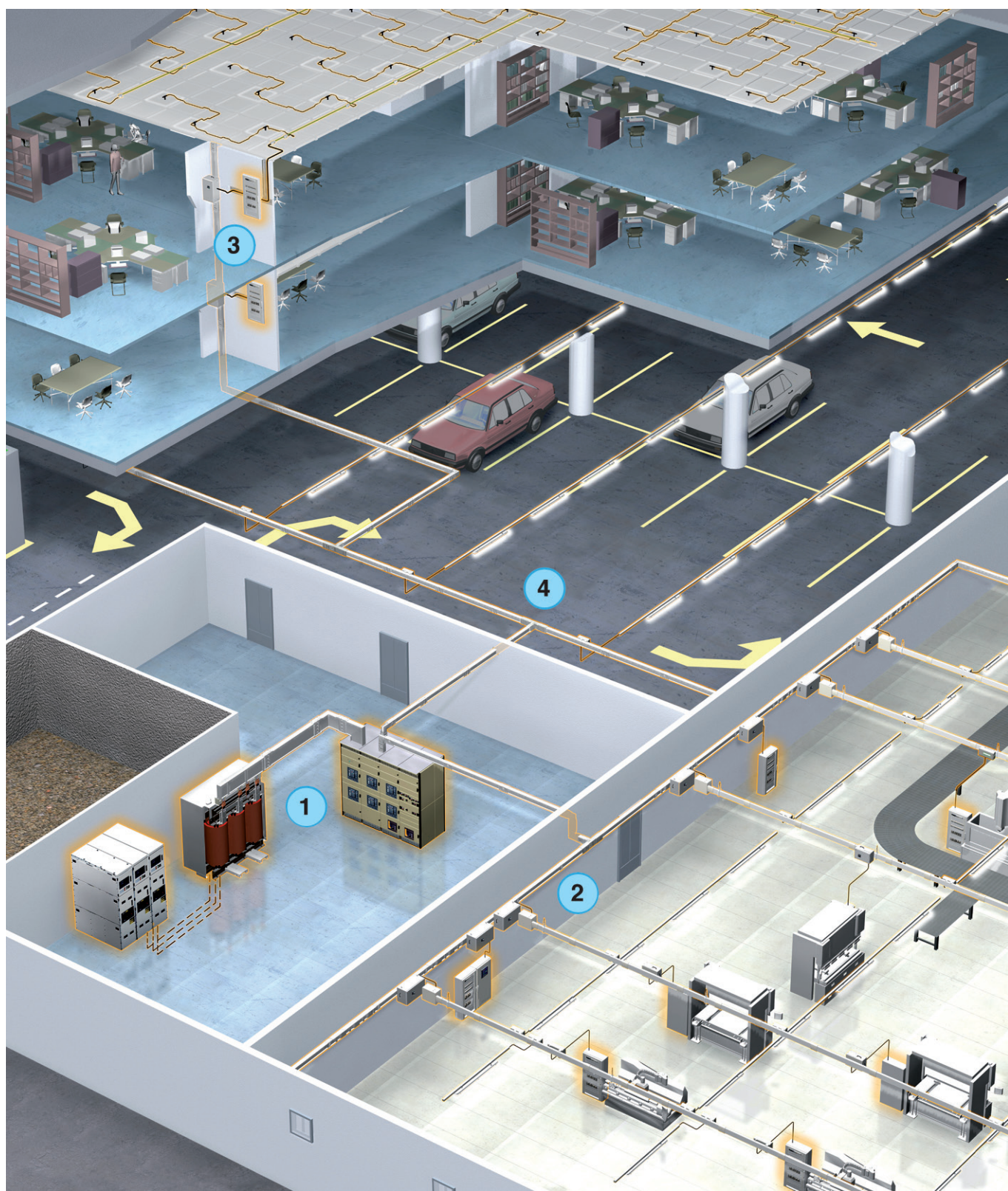

I-LINE™ H 系列母线槽等级齐全，性能优越，可广泛应用于以下场合：

- 变配电设备的连接：连接变压器与配电设备或配电柜间的连接
- 水平配电：从配电设备向车间内多个用电端供电
- 上行配电：从配电设备向高层建筑各个楼层供电
- 大面积照明：可用于数据中心、停车厂、超市、会展中心、地铁、船舶等照明线路的主干线

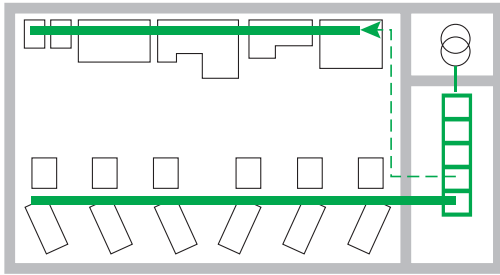

水平布置图

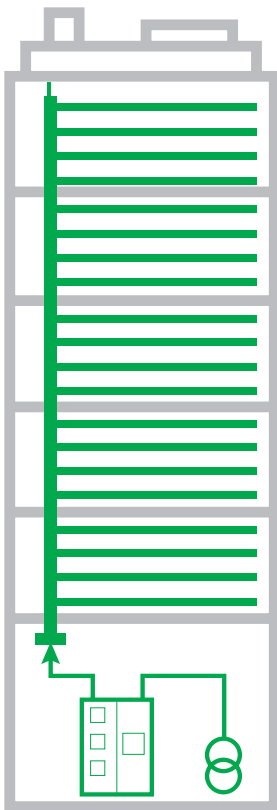

垂直布置图

1. 母线参数确定

● 确定额定电流: 设计人员根据母线所带负载计算出负荷, 也可参照配电柜所选断路器额定电流或变压器额定容量来选定。变压器容量与母线额定电流的对应关系如下表:

电压(无载)	400V		690V	
	低压侧额定 电流(A)	建议母线采用 的电流等级	低压侧额定 电流(A)	建议母线采用 的电流等级
50	72	100	42	63
100	144	160	84	100
160	231	250	133	250
200	288	400	168	250
250	361	400	210	250
315	455	500	263	400
400	577	630	336	400
500	722	800	420	500
630	909	1000	526	630
800	1155	1350	672	800
1000	1443	1600	840	1000
1250	1804	2000	1050	1250
1600	2309	2500	1330	1600
2000	2887	3150	1680	2000
2500	3608	4000	2094	2500
3150	4546	5000	2636	3000

- 按照母线槽寿命期内经济效益最佳的原则, 确定各回路母线槽的额定电流等级。
- 确定母线的插接口数量: 对于不需要引出分支的场合, 宜采用不带插接口的馈线式母线; 对于需要为大楼竖直接电的场合, 宜采用单面带插接口的母线; 对于为车间设备密集供电的场合, 宜采用双面带插接口的母线。因为三种结构的母线是相互兼容的, 因此, 可根据现场的需要, 灵活的进行组合。
- 防护等级的选择原则: 根据母线槽所处环境粉尘, 湿度或是否有潜在的喷淋水危险等情况, 并对照下表的说明, 选取合适的防护等级。对于比较复杂的应用环境, 用户需要同母线设计人员进行协商。
- 防护等级的说明

首位数: 对固体进入和人员直接接触带电部件的防护		第二位数: 对水进入设备的防护	附加字母: 对人员直接接触带电部件的防护
对设备的防护	对人员的防护	对水进入的防护	对人员接触带电部分的防护
0 无保护	无保护	0 无保护	A 手背
1 可防止直径不小于50mm的固体进入	防止手背直接接触(事故性接触)	1 对垂直下降的水进入的保护(凝露)	B 手指
2 可防止直径不小于12.5mm的固体进入	防止手指直接接触	2 对垂直角度15°以内的滴水进入的保护	C φ2.5mm的工具
3 可防止直径不小于2.5mm的固体进入	防止通过直径为2.5mm的工具直接接触	3 对垂直角度60°以内的雨水进入保护	D φ1mm的导线
4 可防止直径不小于1mm的固体进入	防止通过直径为1mm的导线直接接触	4 对任何方向的溅水进入保护	
5 防止灰尘进入(无有害沉积物)	防止通过直径为1mm的导线直接接触	5 对任何角度的喷水进入的保护	
6 对灰尘密封	防止通过直径为1mm的导线直接接触	6 对强力喷水或海浪进入的保护	
		7 在深度0.15-1m的暂时浸水时进行保护	
		8 在超过1m深度的浸水时进行保护	

● 母线选型参考

根据负载密度, 始末端设备, 安装方式等确定所选用的母线类型:

应用场合	容量范围(A)
流水生产线	400-1250
车间工艺设备	1000-1600
负荷中心	800-1000
变配电设备连接	2000-5000
配电设备连接	1600-3200
高层楼宇楼层供电	630-1250

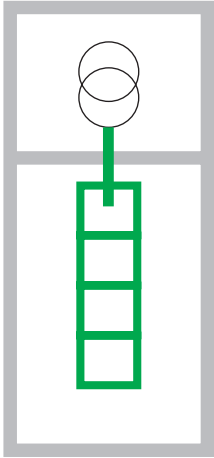

变压器与配电柜的连接图

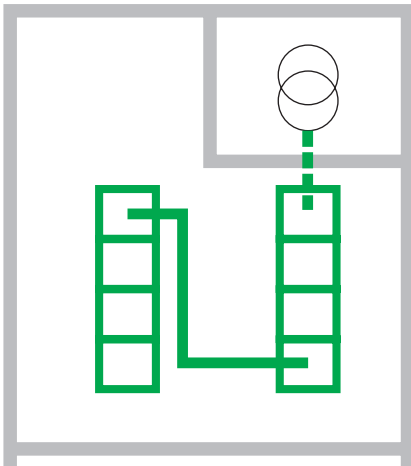

配电柜之间的连接图

2. 母线馈电方案的选择

- 电缆馈电箱: 对于需要通过电缆为母线槽供电的场合, 可采用电缆馈电箱作为接口装置。
- 法兰: 母线槽直接与配电柜或变压器连接的场合, 可采用法兰, 通过中间过渡铜排进行连接。
- 快接法兰: 要求母线槽与配电柜的连接更加快捷的场合, 可采用快接法兰。需要配电柜的供应商在设计生产时, 将快接法兰预先安装在配电柜内。

3. 插接箱的参数设定

- 额定电流: 根据支路的负荷容量, 确定电流等级15~1600A。建议插接箱额定电流不超过母线干线额定电流50%。
- 保护元件: 根据不同设备的保护要求, 采用施耐德电气Compact NS断路器和SQUARE D断路器作为保护元件的插接箱。
- 极数以及附加功能: 可选择三极或四极插接箱以及各种辅助功能模块。
- 分断能力: 根据支路的具体要求可以选择25kA, 36kA, 70kA或100kA各种分断能力的插接单元。

4. 电压降验证

- 对应整个回路中母线槽的长度, 按照电压降数据表核算回路的电压降水平, 公式为:

集中负载: 电压降= $\sqrt{3}I(R\cos\varphi+X\sin\varphi)$

分散负载: 电压降= $[\sqrt{3}I(R\cos\varphi+X\sin\varphi)]/2$

根据负载的特征, 如果整个回路的电压降超过允许值, 应考虑系统的补偿问题或减少单条回路的长度。

5. 保护能力的验证

- 过载保护: 所选用母线槽的电流等级应不小于断路器的整定电流以及工作时通过母线槽的最大电流。
- 短路保护: 母线上允许的峰值电流应不小于断路器的限流值。
- 与上级断路器的配合: 不同断路器的保护能力并不相同, 上下级断路器的级联和配合可以有效增强对系统的保护。

6. 母线走向的确定

- 由专业技术人员进行实地测量, 考察母线所经位置的管线情况, 确定最经济、优化的走向布置方案。

7. 安装支架的选择

- 水平安装支架: 适用于母线是水平走向的情况, 有平面吊架和立式吊架;
- 垂直安装支架: 适用于母线是垂直走向的情况, 有垂直固定式和垂直弹簧式吊架。

8. 重要配件/附件的选择

- 转向部件: 母线槽在改变走向时, 需要选用转向部件。分为T接, 水平弯头和立式弯头。
- 膨胀节: 水平走向的一段母线槽, 根据母线所在的建筑物以及母线走向情况决定是否采用膨胀节, 如是否穿越建筑物伸缩缝, 线路总长度以及中间是否有转弯等因素。

9. 谐波抑制

系统谐波对母线槽的危害主要是三次谐波造成的中性线过载, 根据三次谐波 I_{h3} 的含量不同, 可以采取不同的解决方案:

- $I_{h3} \leq 15\%$ 中性线截面至少选取相线截面的一半;
- $I_{h3} \leq 33\%$ 中性线截面应保持与相线截面相同;
- $I_{h3} > 33\%$ 应考虑在谐波集中的支路上加装有源或无源滤波装置。

目录编号由标题和尾标构成，标题表示规格参数，尾标表示功能参数，个别部件，如端封，吊架，墙壁法兰，有独立的编号。选型时根据需从左侧表格中选择同颜色的代码(多选一)，来替换产品型号相应位置的代码。

铜母线编号规则

产品型号

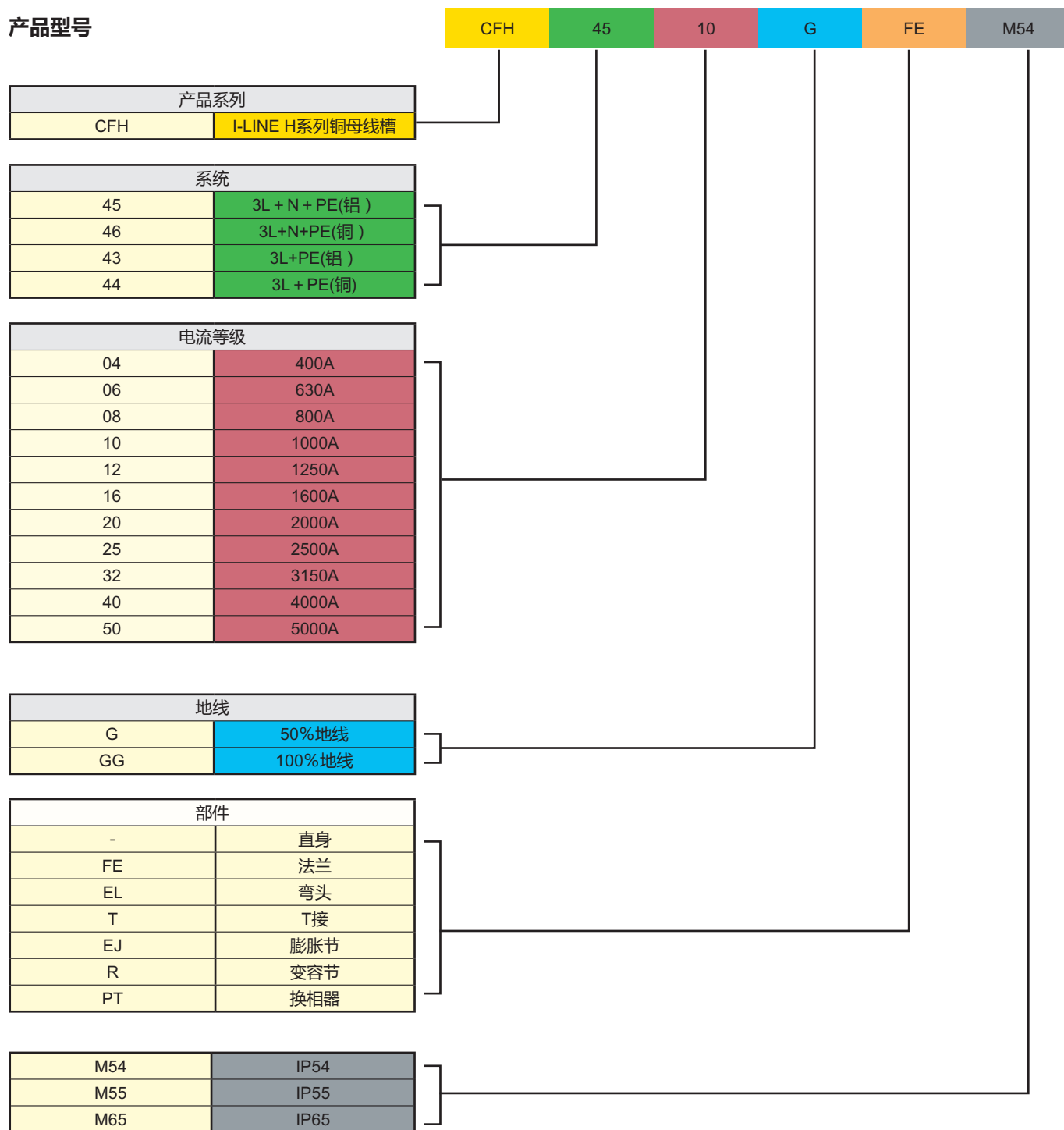

注: 1600A, 2000A, 2500A, 5000A 型号后缀加“L”

插接口命名规则

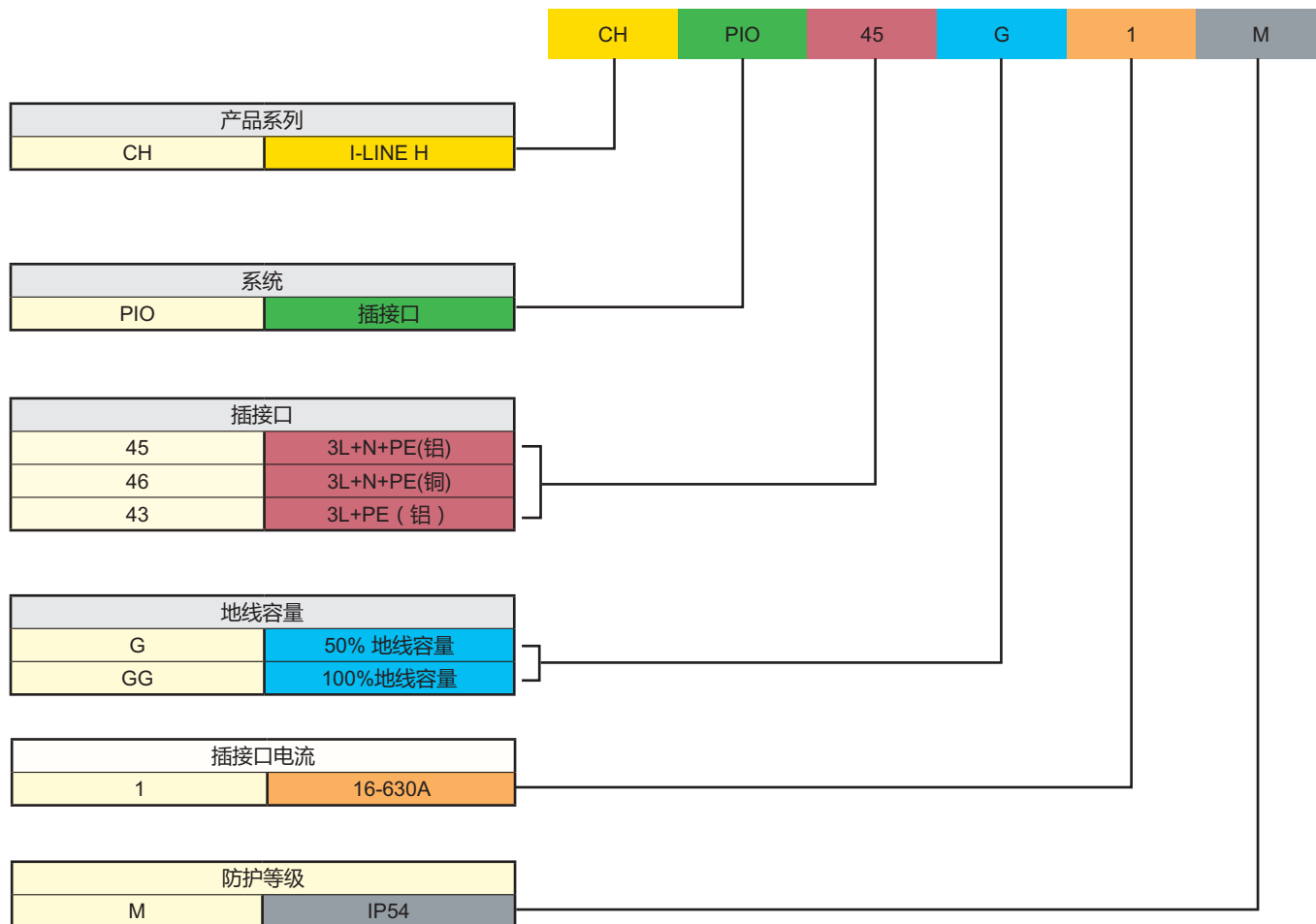

施耐德电气插接箱 (16A~500A)

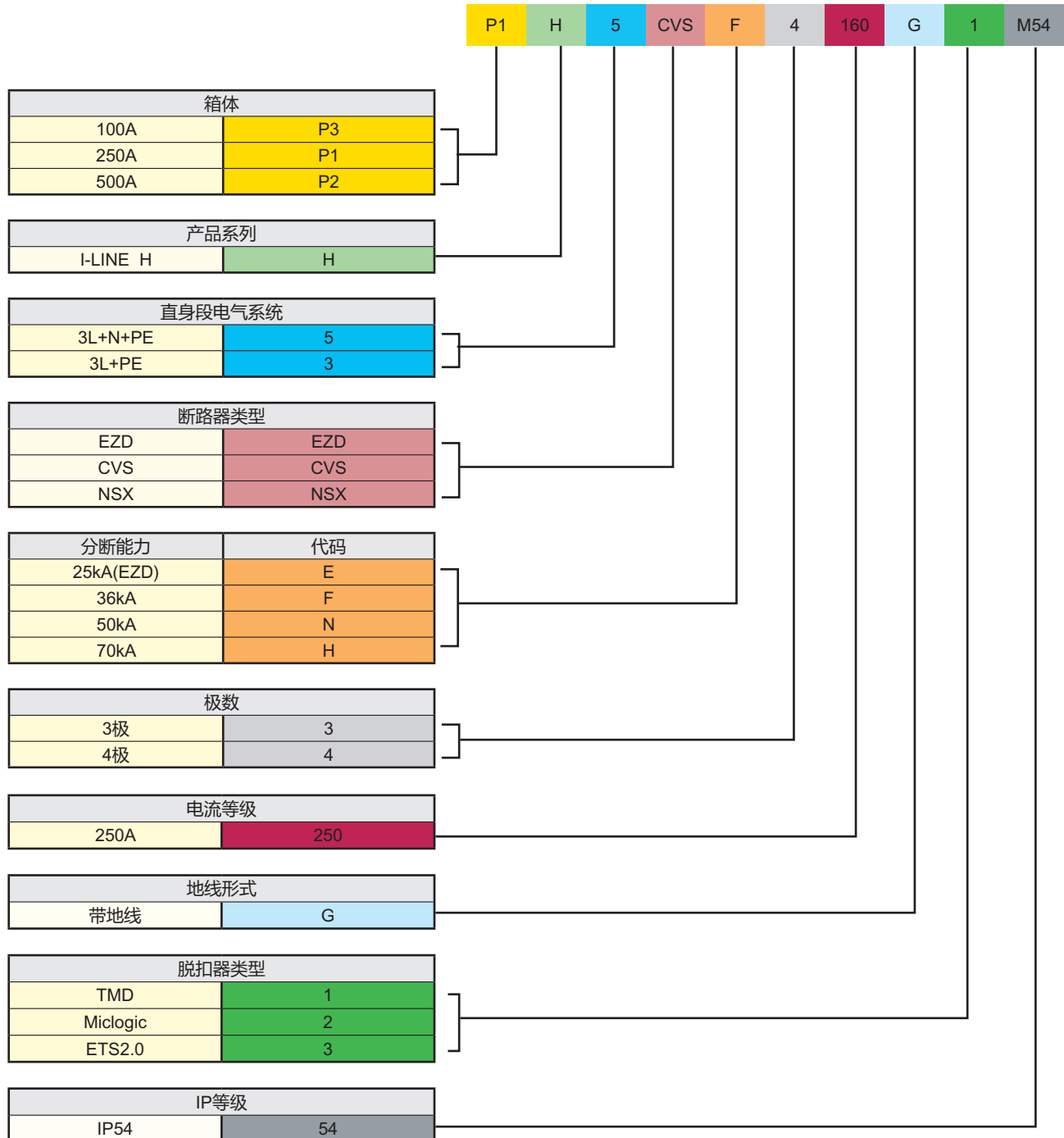

常用产品型号I-LINE™ H 系列(400A-5000A)

表中列出的仅仅是防护等级为IP54、3L+N+PE系统50%容量地线的产品，更高的防护等级需要添加尾标来表示，3L+PE系统的产品需另行订购。

馈电单元	额定电流 (A)	型号	安装方式	备注	
标准法兰	400	CFH4504GFEM54	变压器/配电柜连接		
	630	CFH4506GFEM54	变压器/配电柜连接		
	800	CFH4508GFEM54	变压器/配电柜连接		
	1000	CFH4510GFEM54	变压器/配电柜连接		
	1250	CFH4512GFEM54	变压器/配电柜连接		
	1600	CFH4516GFEM54L	变压器/配电柜连接		
	2000	CFH4520GFEM54L	变压器/配电柜连接		
	2500	CFH4525GFEM54L	变压器/配电柜连接		
	3150	CFH4532GFEM54	变压器/配电柜连接		
	4000	CFH4540GFEM54	变压器/配电柜连接		
	5000	CFH4550GFEM54L	变压器/配电柜连接		
终端电缆馈电箱	400	CFH4504GETBM54	电缆连接		
	630	CFH4506GETBM54	电缆连接		
	800	CFH4508GETBM54	电缆连接		
	1000	CFH4510GETBM54	电缆连接		
	1250	CFH4512GETBM54	电缆连接		
	1600	CFH4516GETBM54L	电缆连接		
	2000	CFH4520GETBM54L	电缆连接		
	2500	CFH4525GETBM54L	电缆连接		
	3150	CFH4532GETBM54	电缆连接		
	4000	CFH4540GETBM54	电缆连接		
	5000	CFH4550GETBM54L	电缆连接		
弯头	额定电流 (A)	型号	标准单边长度 (mm)	安装方式	备注
L型弯头	400	CFH4504GELM54	250		
	630	CFH4506GELM54	250		
	800	CFH4508GELM54	250		
	1000	CFH4510GELM54	260		
	1250	CFH4512GELM54	275		
	1600	CFH4516GELM54L	295		
	2000	CFH4520GELM54L	315		
	2500	CFH4525GELM54L	355		
	3150	CFH4532GELM54	390		
	4000	CFH4540GELM54	435		
	5000	CFH4550GELM54L	510		
T型	400	CFH4504GTM54			
	630	CFH4506GTM54			
	800	CFH4508GTM54			
	1000	CFH4510GTM54			
	1250	CFH4512GTM54			
	1600	CFH4516GTM54L			
	2000	CFH4520GTM54L			
	2500	CFH4525GTM54L			
	3150	CFH4532GTM54			
	4000	CFH4540GTM54			
	5000	CFH4550GTM54L			

所标注“标准单边长度”尺寸为平面弯头的的数据。对于立式弯头，标准单边长度均为250mm.

安装支架	额定电流 (A)	型号	安装方式	备注	
平面吊架	400	CFH501HF	平面		
	630	CFH501HF	平面		
	800	CFH501HF	平面		
	1000	CFH502HF	平面		
	1250	CFH503HF	平面		
	1600	CFH504HFL	平面		
	2000	CFH505HFL	平面		
	2500	CFH506HFL	平面		
	3150	CFH507HF	平面		
	4000	CFH508HF	平面		
	5000	CFH509HFL	平面		
	立式吊架	400	CFH501HE	立式	
		630	CFH501HE	立式	
800		CFH501HE	立式		
1000		CFH502HE	立式		
1250		CFH03HE	立式		
1600		CFH504HEL	立式		
2000		CFH505HEL	立式		
2500		CFH506HEL	立式		
3150		CFH507HE	立式		
4000		CFH508HE	立式		
5000		CFH509HEL	立式		
垂直固定支架	400-1600	CFH501V	垂直		
	2000-5000	CFH502V	垂直		
弹簧支架	400-1250	CFH501VS	垂直		
	1600-3150A	CFH502VS	垂直		
	4000-5000A	CFH503VS	垂直		
终端封	额定电流 (A)	型号	安装方式	备注	
	400	CFH410ECM54			
	630	CFH401ECM54			
	800	CFH401ECM54			
	1000	CFH402ECM54			
	1250	CFH403ECM54			
	1600	CFH404ECM54L			
	2000	CFH405ECM54L			
	2500	CFH406ECM54L			
	3150	CFH407ECM54			
	4000	CFH408ECM54			
	5000	CFH409ECM54L			
特殊部件	额定电流 (A)	型号			
变容节	1000	CFH4510GR04/06/08M54			
	1250	CFH4512GR04/06/08/10M54			
	1600	CFH4516GR06/08/10/12M54L			
	2000	CFH4520GR08/10/12/16M54L			
	2500	CFH4525GR10/12/16/20M54L			
	3150	CFH4532GR12/16/20/25M54			
	4000	CFH4540GR12/16/20/25/32M54			
	5000	CFH4550GR16/20/25/32/40M54L			

注: 具体变容节型号代码请参考此样本第29页编码

施耐德电气Compact NSX 断路器插接箱常用型号 (16A-500A)

NSXF型							
额定电流A	断路器分断能力kA (380V/415V条件下)	极数	型号 (3极)	额定电流A	断路器分断能力kA (380V/415V条件下)	极数	型号 (3极)
16	36	3,4	P1H5NSXF3016G1M54	100	36	3,4	P1H5NSXF3100G1M54
25	36	3,4	P1H5NSXF3025G1M54	125	36	3,4	P1H5NSXF3125G1M54
32	36	3,4	P1H5NSXF3032G1M54	160	36	3,4	P1H5NSXF3160G1M54
40	36	3,4	P1H5NSXF3040G1M54	200	36	3,4	P1H5NSXF3200G1M54
50	36	3,4	P1H5NSXF3050G1M54	250	36	3,4	P1H5NSXF3250G1M54
63	36	3,4	P1H5NSXF3063G1M54	400	36	3,4	P2H5NSXF3400G2M54
80	36	3,4	P1H5NSXF3080G1M54	500	36	3,4	P2H5NSXF3500G2M54
NSXN型							
额定电流A	断路器分断能力kA (380V/415V条件下)	极数	型号 (3极)	额定电流A	断路器分断能力kA (380V/415V条件下)	极数	型号 (3极)
16	50	3,4	P1H5NSXN3016G1M54	100	50	3,4	P1H5NSXN3100G1M54
25	50	3,4	P1H5NSXN3025G1M54	125	50	3,4	P1H5NSXN3125G1M54
32	50	3,4	P1H5NSXN3032G1M54	160	50	3,4	P1H5NSXN3160G1M54
40	50	3,4	P1H5NSXN3040G1M54	200	50	3,4	P1H5NSXN3200G1M54
50	50	3,4	P1H5NSXN3050G1M54	250	50	3,4	P1H5NSXN3250G1M54
63	50	3,4	P1H5NSXN3063G1M54	400	50	3,4	P2H5NSXN3400G2M54
80	50	3,4	P1H5NSXN3080G1M54	500	50	3,4	P2H5NSXN3500G2M54
NSXH型							
额定电流A	断路器分断能力kA (380V/415V条件下)	极数	型号 (3极)	额定电流A	断路器分断能力kA (380V/415V条件下)	极数	型号 (3极)
16	70	3,4	P1H5NSXH3016G1M54	100	70	3,4	P1H5NSXH3100G1M54
25	70	3,4	P1H5NSXH3025G1M54	125	70	3,4	P1H5NSXH3125G1M54
32	70	3,4	P1H5NSXH3032G1M54	160	70	3,4	P1H5NSXH3160G1M54
40	70	3,4	P1H5NSXH3040G1M54	200	70	3,4	P1H5NSXH3200G1M54
50	70	3,4	P1H5NSXH3050G1M54	250	70	3,4	P1H5NSXH3250G1M54
63	70	3,4	P1H5NSXH3063G1M54	400	70	3,4	P2H5NSXH3400G2M54
80	70	3,4	P1H5NSXH3080G1M54	500	70	3,4	P2H5NSXH3500G2M54

施耐德电气Compact CVS 断路器插接箱常用型号 (16A-500A)

CVSF型							
额定电流A	断路器分断能力kA (380V/415V条件下)	极数	型号 (3极)	额定电流A	断路器分断能力kA (380V/415V条件下)	极数	型号 (3极)
16	36	3,4	P1H5CVSF3016G1M54	100	36	3,4	P1H5CVSF3100G1M54
25	36	3,4	P1H5CVSF3025G1M54	125	36	3,4	P1H5CVSF3125G1M54
32	36	3,4	P1H5CVSF3032G1M54	160	36	3,4	P1H5CVSF3160G1M54
40	36	3,4	P1H5CVSF3040G1M54	200	36	3,4	P1H5CVSF3200G1M54
50	36	3,4	P1H5CVSF3050G1M54	250	36	3,4	P1H5CVSF3250G1M54
63	36	3,4	P1H5CVSF3063G1M54	400	36	3,4	P2H5CVSF3400G3M54
80	36	3,4	P1H5CVSF3080G1M54	500	36	3,4	P2H5CVSF3500G3M54

CVSN型							
额定电流A	断路器分断能力kA (380V/415V条件下)	极数	型号(3极)	额定电流A	断路器分断能力kA (380V/415V条件下)	极数	型号(3极)
16	50	3,4	P1H5CVSN3016G1M54	100	50	3,4	P1H5CVSN3100G1M54
25	50	3,4	P1H5CVSN3025G1M54	125	50	3,4	P1H5CVSN3125G1M54
32	50	3,4	P1H5CVSN3032G1M54	160	50	3,4	P1H5CVSN3160G1M54
40	50	3,4	P1H5CVSN3040G1M54	200	50	3,4	P1H5CVSN3200G1M54
50	50	3,4	P1H5CVSN3050G1M54	250	50	3,4	P1H5CVSN3250G1M54
63	50	3,4	P1H5CVSN3063G1M54	400	50	3,4	P2H5CVSN3400G3M54
80	50	3,4	P1H5CVSN3080G1M54	500	50	3,4	P2H5CVSN3500G3M54
CVSH型							
额定电流A	断路器分断能力kA (380V/415V条件下)	极数	型号(3极)	额定电流A	断路器分断能力kA (380V/415V条件下)	极数	型号(3极)
16	70	3,4	P1H5CVSH3016G1M54	100	70	3,4	P1H5CVSH3100G1M54
25	70	3,4	P1H5CVSH3025G1M54	125	70	3,4	P1H5CVSH3125G1M54
32	70	3,4	P1H5CVSH3032G1M54	160	70	3,4	P1H5CVSH3160G1M54
40	70	3,4	P1H5CVSH3040G1M54	200	70	3,4	P1H5CVSH3200G1M54
50	70	3,4	P1H5CVSH3050G1M54	250	70	3,4	P1H5CVSH3250G1M54
63	70	3,4	P1H5CVSH3063G1M54	400	70	3,4	P2H5CVSH3400G3M54
80	70	3,4	P1H5CVSH3080G1M54	500	70	3,4	P2H5CVSH3500G3M54

施耐德电气Easypact 断路器插接箱常用型号(16A-100A)

EZD通用型							
额定电流A	断路器分断能力kA (380V/415V条件下)	极数	型号(3极)	额定电流A	断路器分断能力kA (380V/415V条件下)	极数	型号(3极)
15	25	3,4	P3H5EZDE3015G1M54	50	25	3,4	P3H5EZDE3050G1M54
20	25	3,4	P3H5EZDE3020G1M54	60	25	3,4	P3H5EZDE3060G1M54
25	25	3,4	P3H5EZDE3025G1M54	75	25	3,4	P3H5EZDE3075G1M54
30	25	3,4	P3H5EZDE3030G1M54	80	25	3,4	P3H5EZDE3080G1M54
40	25	3,4	P3H5EZDE3040G1M54	100	25	3,4	P3H5EZDE3100G1M54

注：插入式插接箱目前不区分3L+PE/3L+N+PE母线，以上型号能用于这两种电气系统的母线。

I-LINE™ H系列高电流母线槽 (400A-5000A)

直身段

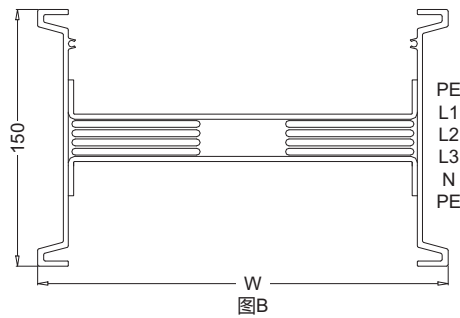
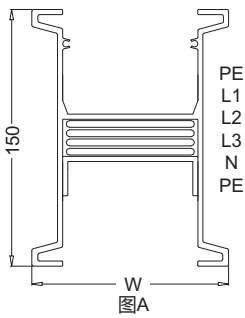
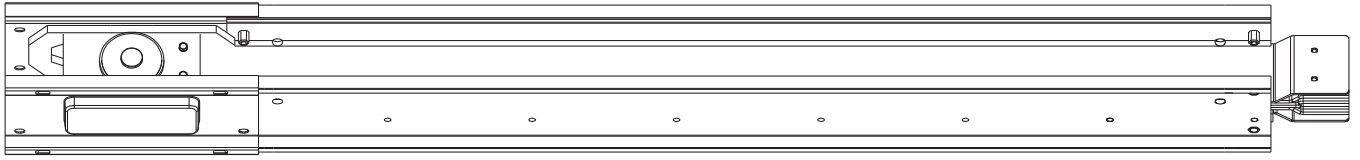

外形尺寸

额定电流 (A)	W (mm)	直身段 (kg/m)		图
		3L+N+PE	3L+PE	
400A	99	9.5	8.4	A
630A	99	11.3	9.8	A
800A	99	13.4	11.3	A
1000A	115	15.9	13.3	A
1250A	144	20.5	16.9	A
1600A	176	25.6	20.8	A
2000A	218	32.3	26.0	A
2500A	270	40.5	32.3	A
3150A	378	50.4	40.2	B
4000A	466	64.3	51.0	B
5000A	574	81.5	64.3	B

馈电单元

电缆馈电箱-终端式

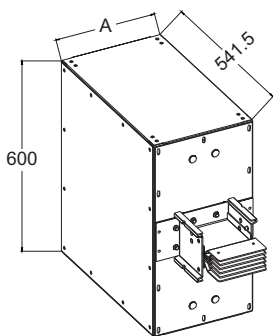

额定电流 (A)	A mm
400	224
630	224
800	224
1000	240
1250	269
1600	301
2000	343
2500	395
3150	503
4000	591
5000	699

I-LINE™ H系列高电流母线槽 (400A-5000A)

馈电单元(FE)

标准法兰

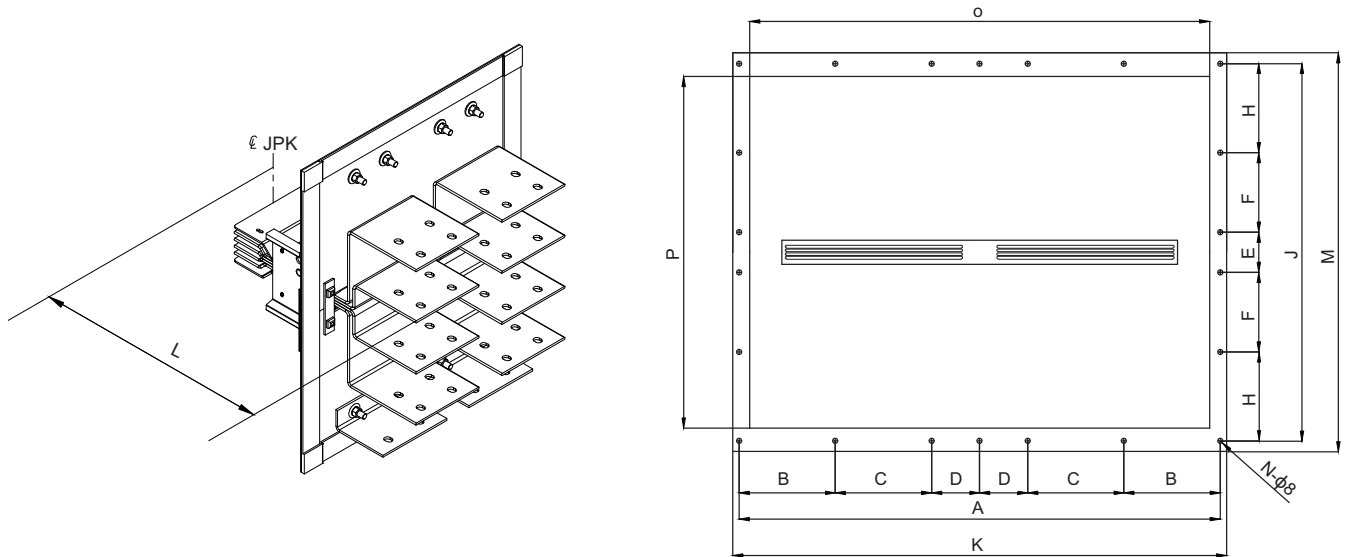

法兰领切口线和钻孔样板

额定电流 (A)	K (mm)	O (mm)	M (mm)	P (mm)
400A	214	164		
630A	214	164		
800A	214	164		
1000A	230	180		
1250A	259	209		
1600A	291	241	590	520
2000A	333	283		
2500A	385	335		
3150A	493	443		
4000A	581	531		
5000A	689	639		

馈线法兰领孔位置和间距

额定电流 (A)	N孔数	孔位置和间距											
		A (mm)	B (mm)	C (mm)	D (mm)	E(mm)	F(mm)	H(mm)	J(mm)	K(mm)	M(mm)	O(mm)	P(mm)
400A	14	195	98	---	---					214		164	
630A	14	195	98	---	---					214		164	
800A	14	195	98	---	---					214		164	
1000A	14	211	106	---	---					230		180	
1250A	14	240	120	---	---					259		209	
1600A	14	272	136	---	---	60	117.5	132	559	291	590	241	520
2000A	16	314	103	108	---					333		283	
2500A	16	366	116.5	133	---					385		335	
3150A	18	474	118.5	118.5	---					493		443	
4000A	18	562	140.5	140.5	---					581		531	
5000A	20	670	134.0	134.0	134.0					689		639	

I-LINE™ H系列高电流母线槽 (400A-5000A)

法兰端外形图

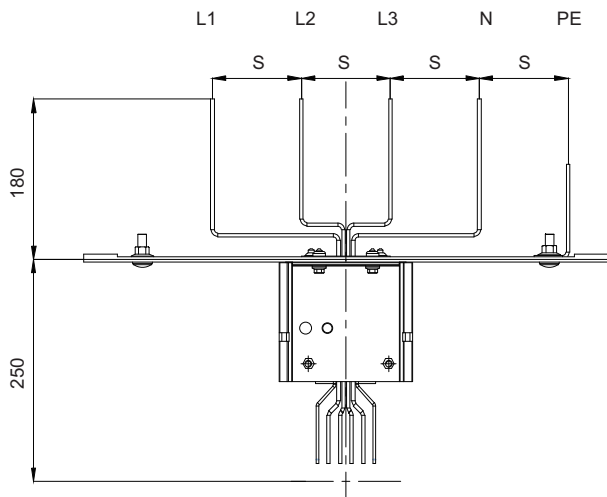

额定电流 (A)	S (mm)
400A	100
630A	
800A	
1000A	
1250A	
1600A	
2000A	
2500A	
3150A	
4000A	
5000A	



图 1

额定电流 (A)	A (mm)	图
400A		1
630A		1
800A		1
1000A	40	2
1250A	50	2
1600A	70	2
2000A	50	3
2500A	70	3
3150A	70	4
4000A	50	5
5000A	70	5

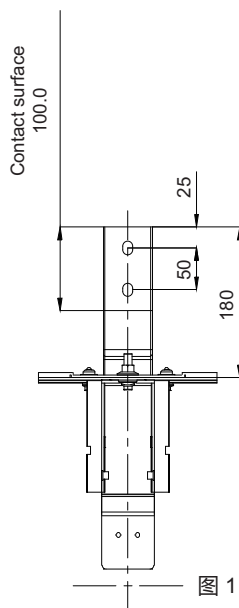

图 2

图 3

图 4

图 5

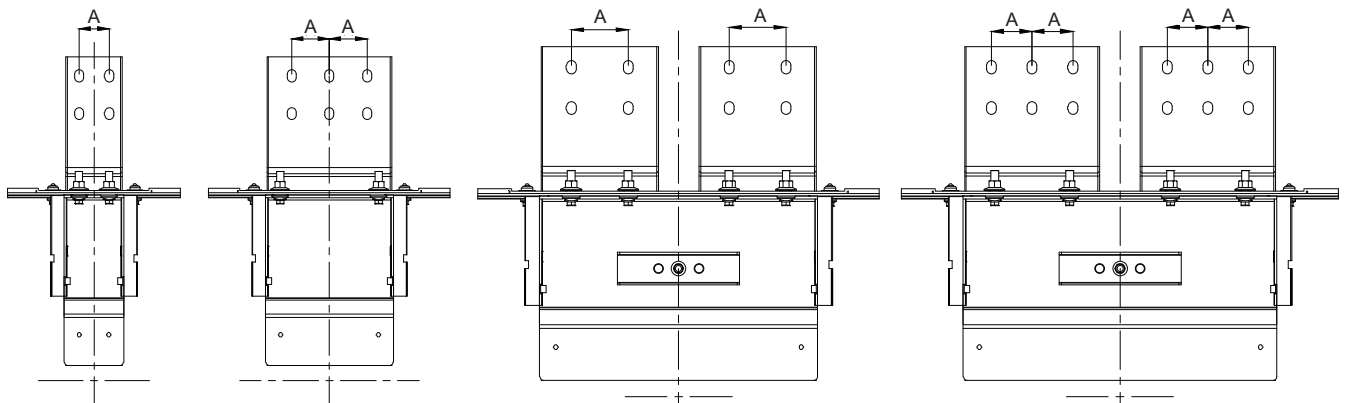
I-LINE™ H系列高电流母线槽 (400A-5000A)

转向部件

T接

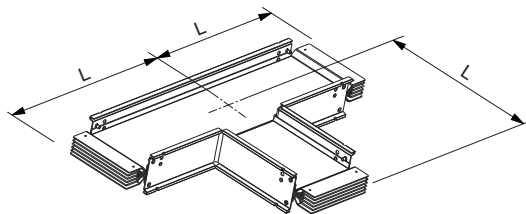

额定电流(A)	L(mm)	目录尾标号
400A	250	
630A	250	
800A	250	
1000A	260	
1250A	280	
1600A	300	
2000A	320	
2500A	360	
3150A	390	
4000A	440	
5000A	510	

水平弯头

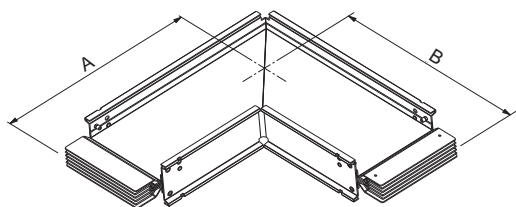

额定电流 (A)	Min		Max	
	A (mm)	B (mm)	A (mm)	B (mm)
400A	250	250	600	600
630A	250	250	600	600
800A	250	250	600	600
1000A	260	260	600	600
1250A	280	280	600	600
1600A	300	300	600	600
2000A	320	320	600	600
2500A	360	360	600	600
3150A	390	390	600	600
4000A	440	440	600	600
5000A	510	510	600	600

立式弯头

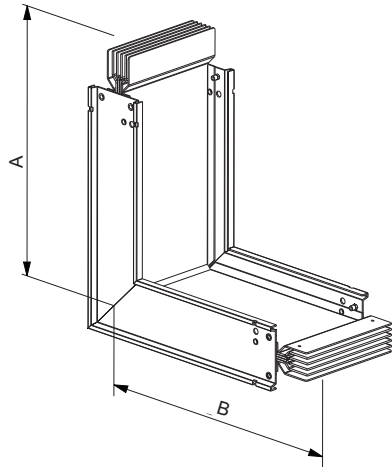

额定电流 (A)	Min		Max	
	A (mm)	B (mm)	A (mm)	B (mm)
400A	250	250	600	600
630A	250	250	600	600
800A	250	250	600	600
1000A	250	250	600	600
1250A	250	250	600	600
1600A	250	250	600	600
2000A	250	250	600	600
2500A	250	250	600	600
3150A	250	250	600	600
4000A	250	250	600	600
5000A	250	250	600	600

注：超过600mm弯头请下特殊订单，最长可做1000mm。

I-LINE™ H系列高电流母线槽 (400A-5000A)

转向部件

组合弯头

前面列表表示出的标准部件。一般用于I-LINE™H系列母线槽的典型设计和安装中。

我们还提供特殊长度和结构的部件，如“之”字弯头、双向弯头、弯头法兰等。

以下表中列出这些特殊部件的最小和最大尺寸，以使用户在设计和安装时可灵活安排。

I-LINE™ H系列户内馈线式特殊设备最小尺寸 (mm)

额定电流 (A)	LE Min	LE Max	LF Min	LF Max	DR/DL Min(A)	DR/DL Max(A)	OF Min(B)	OF Max(B)	OE Min(C)	OE Min(C)
400A	250	600	250	600	160	600	180	600	160	600
630A			250	600	160	600	180	600		
800A			250	600	160	600	180	600		
1000A			260	600	170	600	200	600		
1250A			280	600	180	600	230	600		
1600A			300	600	200	600	270	600		
2000A			320	600	220	600	310	600		
2500A			360	600	260	600	390	600		
3150A			390	600	300	600	460	600		
4000A			440	600	340	600	550	600		
5000A			510	600	420	600	700	700		

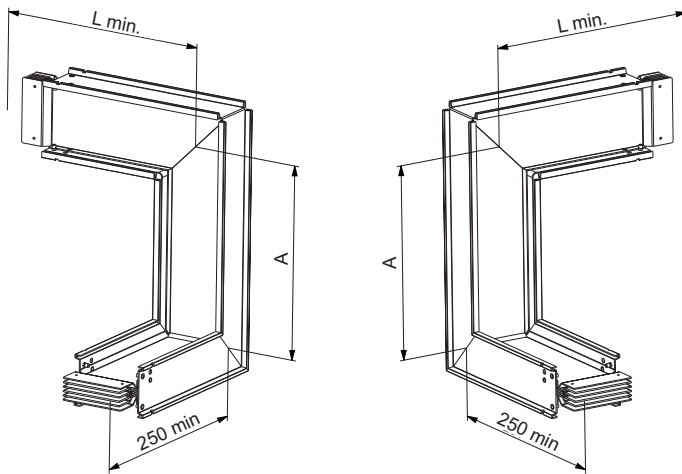

DR

DL

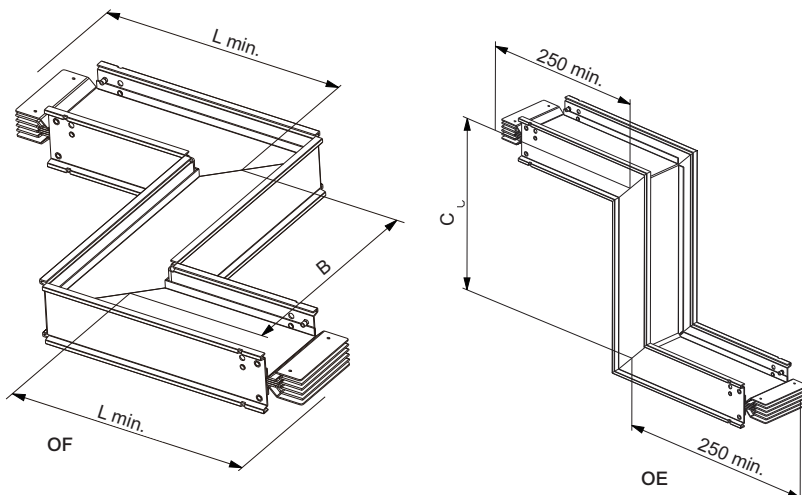

OF

OE

I-LINE™ H系列高电流母线槽 (400A-5000A)

特殊部件(R)

无熔丝变容节

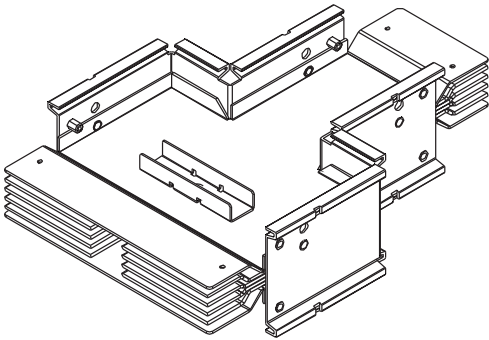

Ampere Rating(A)	400	630	800	1000	1250	1600	2000	2500	3150	4000
1250	R04	R06	R08	R10						
1600		R06L	R08L	R10L	R12L					
2000			R08L	R10L	R12L	R16L				
2500				R10L	R12L	R16L	R20L			
3150					R12	R16L	R20L	R25L		
4000					R12	R16L	R20L	R25L	R32	
5000						R16L	R20L	R25L	R32L	R40L

备注：400,630,800外壳宽度一样，任意两种间可以直接对接

终端封(EC)

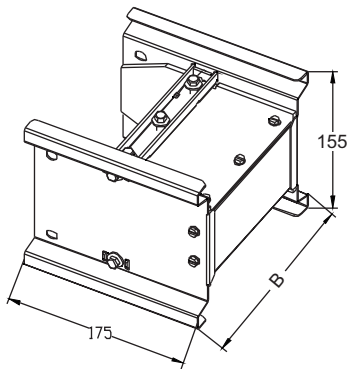

额定电流 (A)	宽度B (mm)
400	108
630	108
800	108
1000	124
1250	153
1600	193
2000	237
2500	312
3150	387
4000	475
5000	625

膨胀节 (EJ)

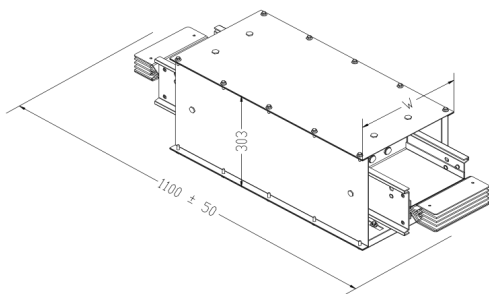

额定电流	W(mm)
400A	193
630A	193
800A	193
1000A	209
1250A	238
1600A	270
2000A	312
2500A	364
3150A	472
4000A	560
5000A	668

I-LINE™ H系列高电流母线槽 (400A-5000A)

安装吊架

水平安装吊架(HF)

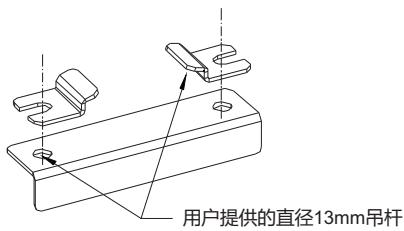
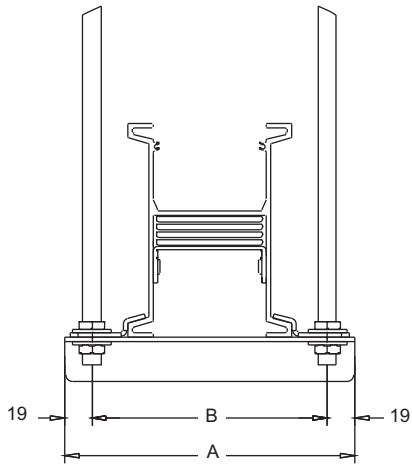

额定电流 (A)	A (mm)	B (mm)	目录号
400	187	149	CFH501HF
630	187	149	CFH501HF
800	187	149	CFH501HF
1000	203	165	CFH502HF
1250	232	194	CFH503HF
1600	264	226	CFH04HFL
2000	306	268	CFH05HFL
2500	358	320	CFH06HFL
3150	466	428	CFH507HF
4000	554	516	CFH508HF
5000	662	624	CFH09HFL

立式吊架(HE)

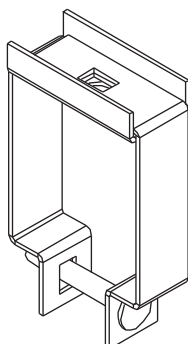
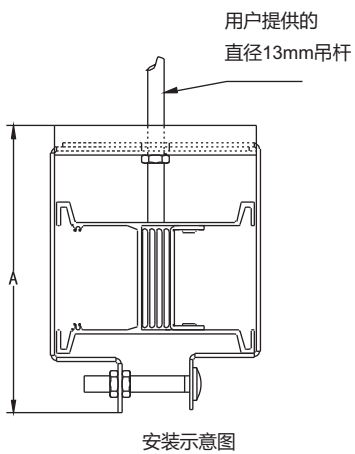

额定电流 (A)	A (mm)	目录号
400	202	CFH501HE
630	202	CFH501HE
800	202	CFH501HE
1000	218	CFH502HE
1250	247	CFH503HE
1600	279	CFH504HEL
2000	321	CFH505HEL
2500	373	CFH506HEL
3150	481	CFH504HE
4000	569	CFH504HE
5000	677	CFH509HEL

I-LINE™ H系列高电流母线槽 (400A-5000A)

垂直安装用支架

垂直固定式支架(V)

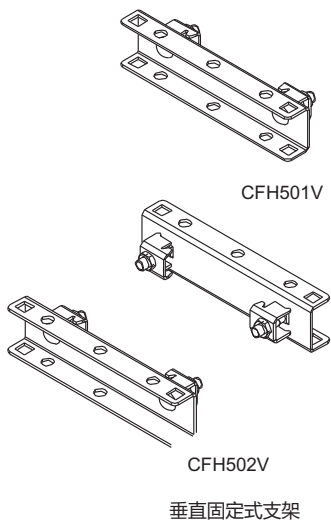
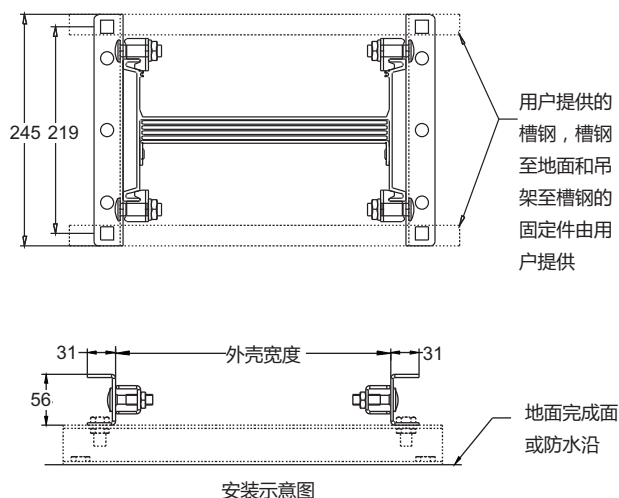

额定电流(A)	目录号
400	CFH501V
630	CFH501V
800	CFH501V
1000	CFH501V
1250	CFH501V
1600	CFH501V
2000	CFH502V
2500	CFH502V
3150	CFH502V
4000	CFH502V
5000	CFH502V

注：1.当使用垂直固定支架时，母线接头高出地面不应小于300mm，以保证支架与母线外壳的固定
2.母线垂直安装时，固定支架之间的最大间距为5m

垂直弹簧式支架(HFVS)

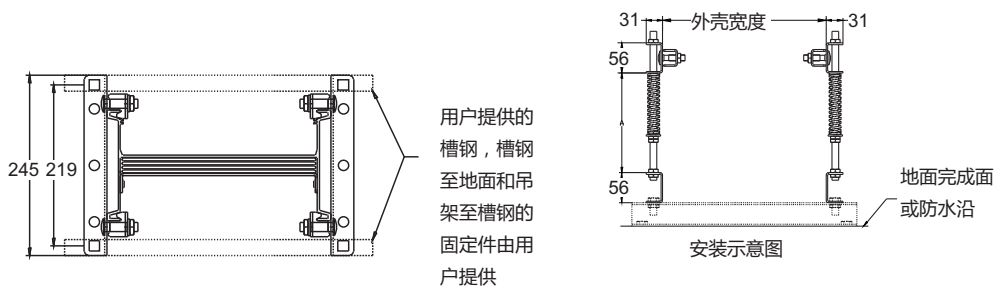

额定电流(A)	目录号
400	CFH501VS
630	CFH501VS
800	CFH501VS
1000	CFH501VS
1250	CFH501VS
1600	CFH502VS
2000	CFH502VS
2500	CFH502VS
3150	CFH502VS
4000	CFH503VS
5000	CFH503VS

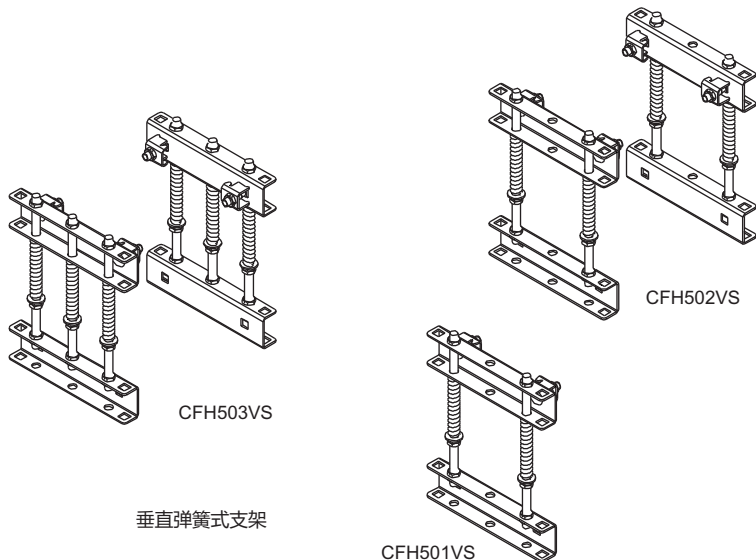

注：当使用弹簧支架时，母线接头高出地面不应小于540mm，以保证支架与母线外壳的固定

16A-100A插接箱

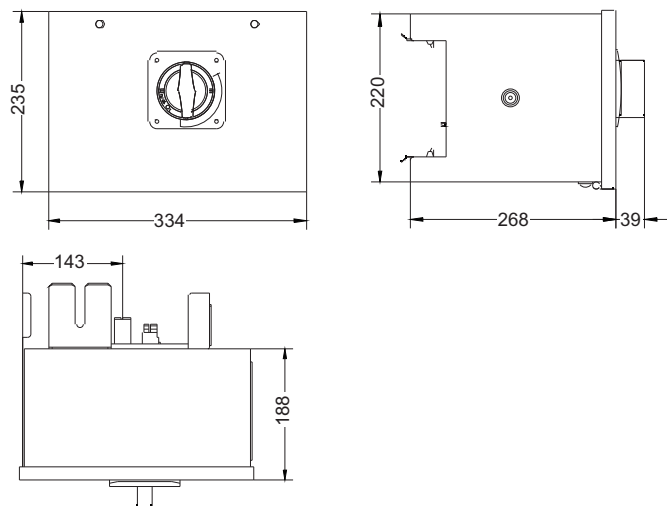

16A-250A插接箱

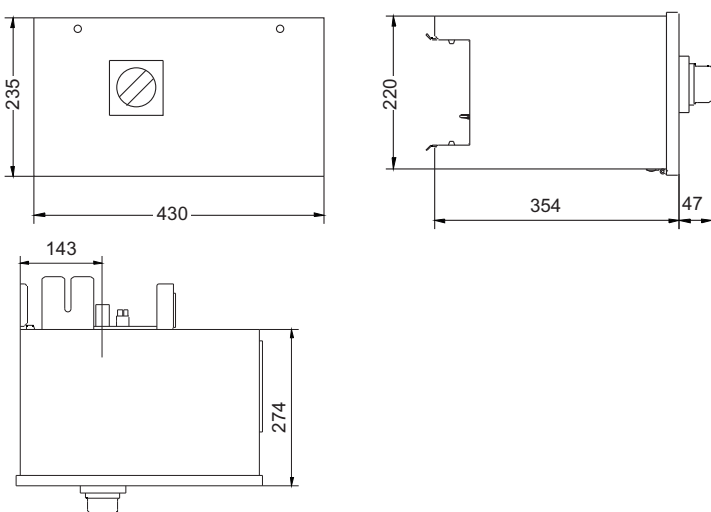

400A-500A插接箱

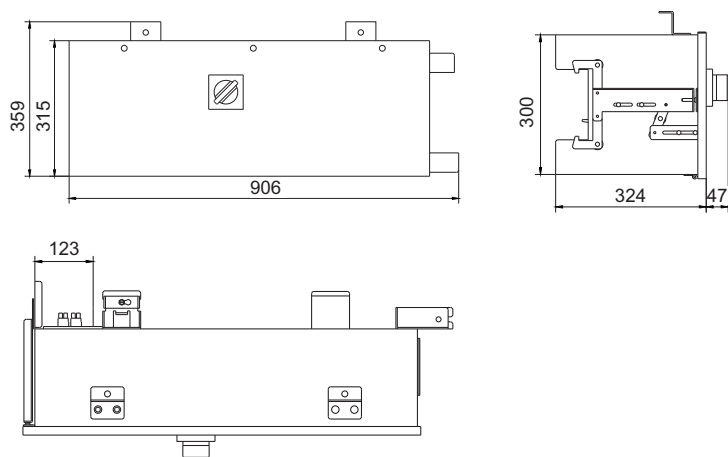

16A-100A, 125A-250A插接箱安装所要求的空间

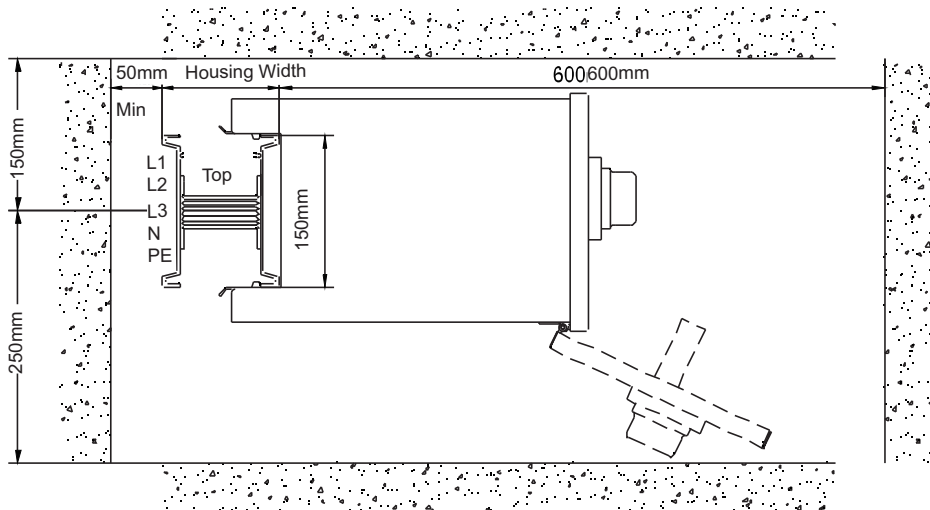

252A-500A插接箱安装所要求的空间

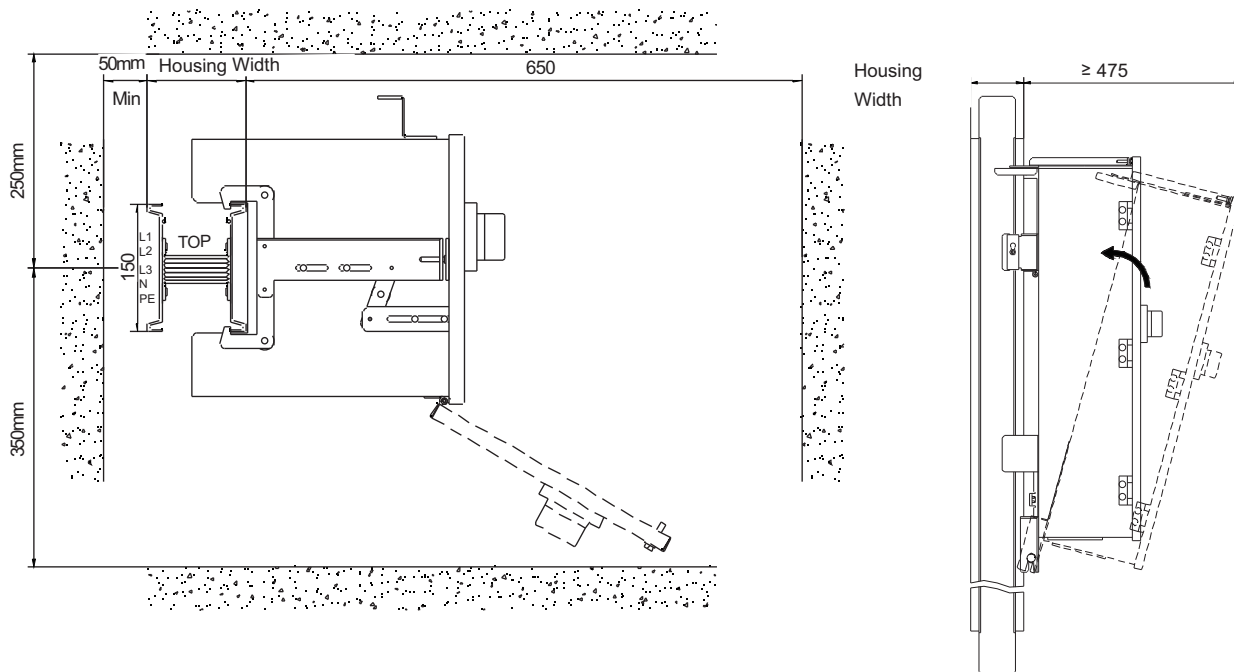



施耐德电气 (中国) 有限公司

施耐德电气 (中国) 有限公司	北京市朝阳区望京东路6号施耐德电气大厦	邮编: 100102	电话: (010) 84346699	传真: (010) 65037402
■ 上海分公司	上海市普陀区云岭东路89号长风国际大厦6层, 8-9层, 11-13层	邮编: 200062	电话: (021) 60656699	传真: (021) 60768981
■ 广州分公司	广州市天河区珠江新城金穗路62号侨鑫国际金融中心大厦20层02-05单元	邮编: 510623	电话: (020) 85185188	传真: (020) 85185195
■ 武汉分公司	武汉市东湖高新区光谷大道77号金融港B11	邮编: 430205	电话: (027) 59373000	传真: (027) 59373001
■ 西安分公司	西安市高新区天谷八路211号环普产业科技园C栋1-4层	邮编: 710077	电话: (029) 65692599	传真: (029) 65692588
■ 深圳分公司	深圳市南山区科苑南路3099号中国储能大厦7楼A-C单元和8楼	邮编: 518000	电话: (0755) 36677988	传真: (0755) 36677982
■ 成都分公司	成都市高新区世纪城南路599号天府软件园D区7栋5层	邮编: 610041	电话: (028) 66853777	传真: (028) 66853778
■ 乌鲁木齐办事处	乌鲁木齐市新华北路165号广汇中天广场21层XTUVW号	邮编: 830001	电话: (0991) 6766838	传真: (0991) 6766830
■ 呼和浩特办事处	呼和浩特市新城区迎宾北路7号大唐金座4楼402室	邮编: 010010	电话: (0471) 6537509	传真: (0471) 5100510
■ 哈尔滨办事处	哈尔滨市南岗区红军街15号奥威斯发展大厦21层J座	邮编: 150001	电话: (0451) 53009797	传真: (0451) 53009640
■ 长春办事处	长春市解放大路 2677号长春光大银行大厦1211-12室	邮编: 130061	电话: (0431) 88400302/03	传真: (0431) 88400301
■ 沈阳办事处	沈阳市东陵区上深沟村沈阳国际软件园860-6号F9-412房间	邮编: 110167	电话: (024) 23964339	传真: (024) 23964296
■ 大连办事处	大连市沙河口区五一一路267号大连软件园17号大厦201-1室	邮编: 116023	电话: (0411) 84769100	传真: (0411) 84769511
■ 天津办事处	天津市滨海高新技术产业开发区华苑产业区(环外)海泰创新六路11号施耐德电气工业园2号楼5层	邮编: 300392	电话: (022) 23748000	传真: (022) 23748100
■ 石家庄办事处	石家庄市中山东路303号世贸广场酒店办公楼12层1201室	邮编: 050011	电话: (0311) 86698713	传真: (0311) 86698723
■ 太原办事处	太原市府西街268号力鸿大厦B区805室	邮编: 030002	电话: (0351) 4937186	传真: (0351) 4937029
■ 银川办事处	银川市兴庆区文化西街106号银川国际贸易中心B栋13层B05	邮编: 750001	电话: (0951) 5198191	传真: (0951) 5198189
■ 济南办事处	济南市市中区二环南路6636号中海广场21层2104室	邮编: 250024	电话: (0531) 81678100	传真: (0531) 86121628
■ 青岛办事处	青岛市崂山区秦岭路18号青岛国展财富中心二楼四层413-414室	邮编: 266061	电话: (0532) 85793001	传真: (0532) 85793002
■ 烟台办事处	烟台市开发区长江路218号烟台昆仑大酒店1806室	邮编: 264006	电话: (0535) 6381175	传真: (0535) 6381275
■ 兰州办事处	兰州市城关区广场南路4-6号国芳写字楼2310-2311室	邮编: 730030	电话: (0931) 8795058	传真: (0931) 8795055
■ 郑州办事处	郑州市金水路115号中州皇冠假日酒店C座西翼2层	邮编: 450003	电话: (0371) 65939211	传真: (0371) 65939213
■ 洛阳办事处	洛阳市涧西区凯旋西路88号华阳广场国际大饭店9层	邮编: 471003	电话: (0379) 65588678	传真: (0379) 65588679
■ 南京办事处	南京市建邺区河西大街66号明星国际商务中心A座8层	邮编: 210019	电话: (025) 83198399	传真: (025) 83198321
■ 苏州办事处	苏州市工业园区东沈浒路118号	邮编: 215123	电话: (0512) 68622550	传真: (0512) 68622620
■ 无锡办事处	无锡市高新技术产业开发区汉江路20号	邮编: 214028	电话: (0510) 81009780	传真: (0510) 81009760
■ 南通办事处	南通市工农路111号华辰大厦A座1103室	邮编: 226000	电话: (0513) 85228138	传真: (0513) 85228134
■ 常州办事处	常州市新北区太湖东路101-1常发商业广场5-1801室	邮编: 213022	电话: (0519) 85516601	传真: (0519) 88130711
■ 扬州办事处	扬中市环城东路1号东苑大酒店4楼666房间	邮编: 212200	电话: (0511) 88398528	传真: (0511) 88398538
■ 合肥办事处	合肥市胜利路198号希尔顿酒店六楼	邮编: 230011	电话: (0551) 64291993	传真: (0551) 64279010
■ 重庆办事处	重庆市渝中区瑞天路56号企业天地4号办公楼10层5、6、7单元	邮编: 400043	电话: (023) 63839700	传真: (023) 63839707
■ 杭州办事处	杭州市滨江区江南大道618号东冠大厦5楼	邮编: 310052	电话: (0571) 89825800	传真: (0571) 89825801
■ 宁波办事处	宁波市江东北路 1 号中信宁波国际大酒店 833 室	邮编: 315040	电话: (0574) 87706806	传真: (0574) 87717043
■ 温州办事处	温州市龙湾区上江路198号新世纪商务大厦B幢9楼902-2	邮编: 325000	电话: (0577) 86072225	传真: (0577) 86072228
■ 南昌办事处	江西省南昌市红谷滩赣江北大道1号中航广场1001-1002室	邮编: 330008	电话: (0791) 82075750	传真: (0791) 82075751
■ 长沙办事处	长沙市雨花区万家丽中路二段8号华晨世纪广场B区10层24号	邮编: 410007	电话: (0731) 88968983	传真: (0731) 88968986
■ 贵阳办事处	贵阳市观山湖区诚信路西侧腾祥·迈德国际一期(A2)1-14-6	邮编: 550002	电话: (0851) 85887006	传真: (0851) 85887009
■ 福州办事处	福州市仓山区浦上大道272号仓山万达广场A2楼13层11室	邮编: 350001	电话: (0591) 38729998	传真: (0591) 38729990
■ 厦门办事处	厦门市火炬高新区马垄路455号	邮编: 361006	电话: (0592) 2386700	传真: (0592) 2386701
■ 昆明办事处	昆明市三市街6号柏联广场A座10楼07-08单元	邮编: 650021	电话: (0871) 63647550	传真: (0871) 63647552
■ 南宁办事处	南宁市青秀区民族大道111号广西发展大厦10楼	邮编: 530022	电话: (0771) 5519761/62	传真: (0771) 5519760
■ 东莞办事处	东莞市南城区体育路2号鸿禧中心B417单元	邮编: 523000	电话: (0769) 22413010	传真: (0769) 22413160
■ 佛山办事处	佛山市祖庙路33号百花广场26层2622-23室	邮编: 528000	电话: (0757) 83990312	传真: (0757) 83992619
■ 中山办事处	中山市东区兴政路1号中环广场3座1103室	邮编: 528403	电话: (0760) 88235979	传真: (0760) 88235979
■ 海口办事处	海口市文华路18号海南君华海逸酒店6层607室	邮编: 570105	电话: (0898) 68597287	传真: (0898) 68597295
■ 施耐德电气大学中国学习与发展学院	北京市朝阳区望京东路6号施耐德电气大厦	邮编: 100102	电话: (010) 84346699	传真: (010) 84501130

Life Is n

Schneider
 **Electric**[™]
施耐德电气

施耐德电气(中国)有限公司

Schneider Electric(China)Co.,Ltd.

北京市朝阳区望京东路6号
施耐德电气大厦
邮编: 100102
电话: (010) 8434 6699
传真: (010) 8450 1130

Schneider Electric Building, No. 6,
East WangJing Rd., Chaoyang District
Beijing 100102 P.R.C.
Tel: (010) 8434 6699
Fax: (010) 8450 1130

由于标准和材料的变更, 文中所述特性和本资料中的图像只有经过我们的业务部门确认以后, 才对我们有约束。

SCDOC1896
2019.07